

## تبیین معیارهای مکانیابی فضای شهری برای برگزاری فستیوال‌ها، کارناوال‌ها و هنرهای اجرایی بیرونی\*

تاریخ دریافت: ۹۳/۰۷/۱۹

تاریخ پذیرش نهایی: ۹۴/۰۵/۲۵

فرشاد نوریان\*\* - فرشید آربین خصال\*\*\*

### چکیده

مقاله حاضر، بخشی از پژوهشی است که با هدف تدوین معیارها و روش‌های مکانیابی فضاهای شهری با قابلیت برپایی فستیوال‌ها، کارناوال‌ها و هنرهای اجرایی بیرونی در آن‌ها انجام گرفته است. این پژوهش تلاشی برای برطرف کردن خلاءهایی است که در متون شهرسازی در خصوص معیارهای مکانیابی فضاهای شهری وجود داشته است. در این پژوهش، در ابتدا متون مربوط به ویژگی‌های فرمی و محتوایی برگزاری فستیوال‌ها، کارناوال‌ها و هنرهای اجرایی بیرونی در فضاهای شهری و ارتباط آن‌ها با ویژگی‌های انواع فضاهای شهری و معیارهای مکانیابی در برنامه‌ریزی شهری مورد مطالعه قرار گرفت. سپس، با انجام مصاحبه با اساتید دانشگاهی و صاحب‌نظران حیطه شهرسازی، هنرهای نمایشی و موسیقی و جمع‌بندی و یافتن نقطه نظرهای مشترک در میان پاسخ‌های آنان با استفاده از روش تحلیل چارچوب، نه تنها سعی شد کمبودهای موجود در متون ایرانی مربوط به موضوع رفع شود، بلکه باعث شد تجزیه و تحلیل و نتیجه‌گیری از مطالعه متون مربوط به موضوع، با احتیاط و اطمینان بیشتری انجام گیرد. سپس، این مباحث از طریق روش کیفی و "استدلال قیاسی"، مورد تجزیه و تحلیل قرار گرفته و حکم کلی پژوهش، در قالب چارچوب نظری پژوهش به صورت نظریه‌ای تجویزی و توصیه‌ای تدوین شد، که در آن ضمن انتخاب «میدان» به عنوان گونه‌ای از فضاهای شهری که با هدف این پژوهش مطابقت بیشتری دارد، سه دسته معیار شامل «معیارهای محدودکننده» (با منطق بولین)، «معیارهای ارجحیت‌دهنده» (با منطق فازی) و «معیارهای اجرایی»، برای مکانیابی فضاهای شهری مناسب برگزاری کارناوال‌ها، فستیوال‌ها و هنرهای اجرایی بیرونی معرفی شده‌اند.

واژگان کلیدی: مکانیابی، فضای شهری، فستیوال، کارناوال، هنرهای اجرایی بیرونی.

\* این مقاله برگرفته از پایان‌نامه نویسنده دوم آقای فرشید آربین خصال با عنوان: «مکانیابی فضاهای شهری، برای برگزاری فستیوال‌ها، کارناوال‌ها و هنرهای اجرایی بیرونی با استفاده از GIS و روش AHP، نمونه مطالعاتی: شهر تهران» به راهنمایی نویسنده اول آقای دکتر فرشاد نوریان در دانشکده شهرسازی پردیس هنرهای زیبای دانشگاه تهران است.

\*\* دانشیار و مدیر پژوهشی دانشکده شهرسازی، پردیس هنرهای زیبا، دانشگاه تهران، تهران، ایران (نویسنده مسئول).

Email: fnoorian@ut.ac.ir

\*\*\* کارشناس ارشد رشته شهرهای هوشمند و تحلیل‌های شهری از دانشگاه UCL، لندن، بریتانیا.

## مقدمه

این مقاله نتایج پژوهشی است که با هدف تدوین معیارها و روش‌های مکانیابی برای ایجاد فضاهای شهری با قابلیت برپایی فستیوال‌ها، کارنوال‌ها و هنرهای اجرایی بیرونی انجام گرفته است. در متون شهرسازی، تاکنون معیارها و روش‌های مختلفی برای مکانیابی بهینه مراکز خدمات شهری همچون بیمارستان‌ها، ایستگاه‌های آتش‌نشانی، آرامستان‌ها، مراکز دفن یا بازیافت زباله‌های شهری، مراکز امدادسانی در شرایط بحران، پارک‌های شهری، مدارس و غیره در شهرها ارائه شده و مورد آزمون قرار گرفته‌اند (Farhodi et al., & Parhizgar, 2004; Parhizgar, 1997; Saeednia, 2004; Zebardast & Mohammadi, 2005; Shokouhi, 2004). پژوهش‌های متعددی نیز در زمینه تعریف فضاهای شهری و ویژگی‌های فرمی و محتوایی آن‌ها و همچنین اهمیت توسعه و تقویت این فضاها در شهرها انجام گرفته است (Tibbalds, 2000; Tavasoli & Bonyadi, 2007; Sitte, 2006; Soltan Zadeh, 2006; Pakzad, 2005; Chermayeff & Alexander, 1965; Gehl, 1987; Jacobs, 1961; Kerier, 1975; Madanipour, 2003). برخی از شهرهای جهان با دارا بودن چنین فضاهایی از مزایای اجتماعی و اقتصادی آن‌ها به‌عنوان نقطه قوتی برای شهر خود، نهایت استفاده را برده‌اند (Woolley, 2003, p. 10; Landry, 2006; Mason, 1992; Zebardast & Madanipour, 1996; Madanipour, 2003). اما در خصوص شهرهای ایران درباره معیارهای مکانیابی فضاهای شهری که مناسب برگزاری هنرهای اجرایی بیرونی، جشن‌ها، تظاهرات، راهپیمایی‌ها و برپایی مراسم سینه‌زنی و تعزیه‌خوانی پژوهش‌چندانی مشاهده نمی‌شود. این درحالی است که صاحب‌نظران این رشته، پس از تجارب ناموفق شهرسازی مدرنیستی در اواسط قرن بیستم، با دیدی نوستالژیک به شهرهای عصر پیش از صنعتی شدن و ستایش کیفیات فرمی و محتوایی فضاهای شهری در شهرهای آن دوران، بر ضرورت ایجاد و تقویت فضاهای شهری سرزنده، منعطف و متنوع به‌عنوان یک هدف اجرایی در طرح‌های مداخله شهرسازان در شهرهای معاصر تأکید داشته‌اند تا از این طریق بتوان رسیدن به کیفیاتی چون حس تعلق به شهر، هویت شهر، خاطره جمعی از شهر، و زیست‌پذیری در شهر را تحقق بخشید. دلیل پرداختن به چنین موضوعی در این پژوهش نیز تلاشی برای برطرف کردن کمبودهای مذکور در متون شهرسازی ایران در این زمینه بوده است.

با توجه به ضرورت موضوع این پژوهش، هم برای جامعه علمی و هم برای دست‌اندرکاران اجرایی و مدیران شهری، یک سؤال بدین ترتیب مطرح می‌شود: ویژگی‌های مکانی بهینه در شهرهای ایران برای استقرار فضاهای شهری که زمینه مناسبی برای برگزاری فستیوال‌ها، کارنوال‌ها و هنرهای اجرایی بیرونی باشند، چه ویژگی‌هایی هستند؟

## ۱. روش‌شناسی

سه مفهوم اصلی که در این مقاله بدانها اشاره می‌شود، عبارتند از: «فستیوال‌ها، کارنوال‌ها و هنرهای اجرایی بیرونی». در این پژوهش، متون مرتبط با هر یک از آن مفاهیم مورد بازخوانی و بررسی قرار گرفته و اصول و مبانی نظری و دسته‌بندی‌های هر یک از آن‌ها استخراج شده است. سپس با انجام مصاحبه با اساتید دانشگاهی و صاحب‌نظران حیطه شهرسازی، هنرهای نمایشی و موسیقی، سعی شده کمبودها و خلاءهای موجود در متون ایرانی مربوط به موضوع رفع شده تا تجزیه و تحلیل و نتیجه‌گیری از مطالعه متون مربوط به موضوع، با احتیاط و اطمینان بیشتری انجام گیرد. سپس این مباحث، از طریق روش کیفی و استدلال قیاسی، مورد تجزیه و تحلیل قرار گرفته و حکم کلی پژوهش، در قالب چارچوب نظری پژوهش به‌صورت نظریه‌ای تجویزی و توصیه‌ای، که همان تعیین معیارهای مکانیابی فضاهای شهری مورد نظر و روش مناسب مکانیابی آن‌ها می‌باشد ارائه شده است.

در راستای تجزیه و تحلیل و جمع‌بندی و یافتن نقطه نظرهای مشترک و اجماع در میان پاسخ‌های صاحب‌نظران از روش تحلیل چارچوب<sup>۱</sup> استفاده شد. در این روش، پاسخ‌های مصاحبه‌شوندگان پس از مطالعه و آشنا شدن پژوهشگر با آن‌ها، نه تنها بر مبنای محتوا و موضوع سؤالات، بلکه با توجه به درونمایه‌های<sup>۲</sup> موجود در متن پاسخ‌ها دسته‌بندی موضوعی (کدگذاری) و سپس جدول‌بندی می‌شود؛ زیرا ممکن است مصاحبه‌شونده هنگام پاسخ‌گویی به هر یک از سؤالات پرسیده شده، به موضوعات دیگری نیز پرداخته باشد و یا حتی بخشی از پاسخ سؤالات دیگر را به طور غیرمستقیم در پاسخ سؤال دیگری آورده باشد (Nikpeyma et al., 2013, p. 45). در نهایت، نتیجه حاصل از این روش - که یک روش تحلیل کیفی داده‌ها است - با دسته‌بندی مبانی نظری استخراج شده از متون شهرسازی ترکیب شده و معیارهای بومی برای مکانیابی فضاهای مورد نظر به‌دست می‌آید.

## ۲. تعریف مفاهیم و مرور متون مرتبط

۲-۱- فستیوال<sup>۳</sup>

هرچند که به‌طور ساده می‌توان مفهوم فستیوال را در مفهوم جشن جستجو کرد (Shakeri, 2008, p. 29)، اما در لغت‌نامه "The American Heritage Dictionary"، سه معادل برای "Festival" آمده است که صرفاً به مفهوم جشن در تقابل با

مراسم حزن بر نمی‌گردد؛ بلکه عبارت است از «روزی که در آن یک جشن مذهبی یا یک آیین ویژه برگزار می‌شود»؛ «یک سلسله رویدادهای فرهنگی از قبل برنامه‌ریزی شده» و البته این رویدادها می‌تواند توأم با «شادمانی و خوشگذرانی» باشد یا نباشد. در زبان فارسی نیز، واژه «جشنواره» که از ترکیب واژه «جشن» با پسوند «واره» به معنی «شبیبه» و «مانند» به وجود آمده است، به عنوان معادل «فستیوال» به کار می‌رود؛ اگرچه واژه جشنواره در لغت‌نامه دهخدا وجود نداشته و به صورت اصل آن یعنی فستیوال آمده است. در لغت‌نامه دهخدا، واژه فستیوال، واژه‌ای فرانسوی معرفی شده که به معنی «جشنی بزرگ توأم با موسیقی» و «سلسله نمایش‌های مربوط به یک هنر یا هنرپیشه» می‌باشد. به طور کلی، جشن‌ها، بر خلاف سوگ‌ها که آیین‌های جمعی همراه با مراسم غم و اندوه و ماتم هستند و آیف‌ها که مراسمی با مضمون حاجت خواهی و ابراز نیاز می‌باشند، به آن دسته از آیین‌های جمعی اطلاق می‌شوند که درونمایه‌ای شادی‌آور و سرورآمیز دارند (Nazerzadeh Kermani, 2002, p. 94).

امروزه جشن‌ها و جشنواره‌های بسیار گوناگونی برگزار می‌شوند. برخی از آن‌ها همچنان ریشه‌های مذهبی و آیینی (مانند جشن نوروز، جشن کریسمس و سال نوی چینی‌ها) دارند و آنچنان مقبولیت و عمومیتی دارند که با زندگی روزمره و فرهنگ عامه مردم جامعه خود پیوند خورده‌اند. قدمت برگزاری جشن‌های آیینی معمولاً به منشأی اساطیری و زمانی سرمدی و ازلی مربوط می‌شود؛ برخی یادآور رویدادها و پیروزی‌های ملی یا سیاسی هستند (مانند جشنواره فیلم یا تئاتر فجر در ایران که یادآور پیروزی انقلاب اسلامی ایران است و یا جشن استقلال کشور هند) و برخی دیگر به دلیل تغییرات فصلی (مانند جشن آغاز بهار یا جشن برداشت محصول در برخی از نقاط دنیا) و یا رویکردهای فرهنگی (مانند بسیاری از جشنواره‌های هنری، علمی، صلح، نیکوکاری و غیره که در نقاط مختلف دنیا برگزار می‌شود) برپا می‌شوند.

### ۱-۱-۲- کارکرد فستیوال‌ها:

در تدوین چارچوب نظری این پژوهش باید به دو ویژگی فستیوال‌ها توجه کرد: الف) ویژگی‌های کارکردی فستیوال‌ها و ب) ویژگی‌های معنایی فستیوال‌ها. در اولی سه هدف دنبال می‌شود: اجرای برنامه‌های از پیش تنظیم شده، افزایش کیفیت فضاهای شهری، و ایجاد فرصت جذب توریست و درآمدزایی برای شهری که جشنواره در آن برگزار می‌شود. در خصوص ویژگی‌های معنایی آنها، اعتقاد بر این است که برگزاری جشن‌ها در یک گروه یا جامعه، ارزش‌ها، ویژگی‌ها و خاطرات جمعی مشترک آن گروه یا جامعه را یادآوری و بازتولید می‌کند (Aghabbasi, 2008, p. 16; Aminzadeh, 2007, p. 6) و همین موضوع باعث می‌شود که جشنواره‌ها برای ایجاد حسی از تعلق به گروهی مذهبی، سیاسی، اجتماعی و یا جغرافیایی برپا شوند. البته نباید از ذکر این نکته غافل شد که در هر صورت، برگزاری جشنواره‌ها همواره در ارتباط با عرصه عمومی به تحقق می‌پیوندد و اساساً مفهوم جشنواره با مفهوم عرصه عمومی گره خورده است (Madanipour, 2003, p. 209; Landry, 2006).

### ۲-۱-۲- ویژگی‌های مکانی برگزاری فستیوال‌ها:

در برخی از شهرها آنچنان سابقه برگزاری یک جشن یا جشنواره در مکانی خاص زیاد است که آن مکان خود به نمادی برای آن جشنواره تبدیل شده است و نام آن مکان یا حضور شهروندان در آن مکان بلافاصله جشن یا جشنواره‌ای که در آن برگزار می‌شود را در ذهن به تصویر می‌کشد. مانند برگزاری جشن نوروز در میدانی در مقابل دروازه اصلی حصار قدیمی شهر باکو که بافت قدیمی این شهر موسوم به «ایچری شهر» را در بر می‌گیرد (Shojaei, 1991, p. 128) و یا جشن «برافراشتن بیرق علی (ع)» یا مراسم «جهنده بالا» در صحن «حرم شریف» در منطقه تل خیرا در شهر «مزار شریف» افغانستان که در اولین روز نوروز (آغاز بهار) انجام گرفته و مردم این شهر در مکان مذکور اجتماع بزرگی را شکل می‌دهند (Ghaderi, 2008, p. 2008). همچنین در میدان «ترافالگار» در شهر لندن نیز هر ساله از سوی شهرداری شهر لندن تدارکات لازم برای حضور شهروندان و برپایی جشن کریسمس، جشن سال نوی چینی، جشن نوروز و غیره دیده می‌شود (Trafalgar Square, 2009). در مورد جشنواره‌های کم‌اهمیت‌تر و کم‌سابقه‌تر، همانطور که زمان برگزاری جشنواره از طریق رسانه‌های عمومی اعلام می‌شود، مکان یا مکان‌های برگزاری جشنواره نیز از قبل تعیین می‌شود. مکان برگزاری جشنواره باید تناسب لازم را با محتوا و کارکردهای جشنواره داشته باشد و از سوی دیگر گنجایش و ظرفیت لازم و همچنین دسترسی مطلوب را برای حضور شرکت‌کنندگان آن دارا باشد.

مورد دیگری که باید در مورد مکان برگزاری فستیوال‌ها به‌خاطر داشت، این است که در فضایی که این مراسم در آن برگزار می‌شود، فضاهایی برای بساط کردن دست‌فروشان و فروشندگان دوره‌گرد در نظر گرفته شود (Landry, 2006, p. 286; Pakzad, 2005, p. 164; Woolley, 2003, p. 235). تجارب برگزاری فستیوال‌هایی که در شهرهای مختلف دنیا در فضاهای باز عمومی برگزار می‌شوند (مانند فستیوال‌های خیابانی که هر ساله در شهرهای ادینبرو (Edinburgh International Festival, 2009)، نیویورک (New York City Street Fairs and Festivals, 2009) و شیکاگو (Chicago Neighborhood Festivals, 2009) برگزار می‌شوند، نشان داده است که خرید کردن از بساط دست‌فروشان و فروشندگانی که کالاهای خود

از قبیل غذا، تنقلات، اسباب بازی، وسایل تزئیناتی کوچک مانند مجسمه‌ها، جاکلیدی، قاب عکس، ظروف و گلدان‌های تزئینی و غیره، پرچم، بوق، کلاه و لباس‌های یادبود برای فستیوال در حال برگزاری را در فضای اطراف برگزاری فستیوال عرضه می‌کنند، یکی از مهم‌ترین جنبه‌های حاشیه‌ای این فستیوال‌ها می‌باشد که علاوه بر خدمات‌رسانی و رفع نیازهای حضار در جشنواره، با ایجاد فضایی پرنشاط و سرزنده و آکنده از رنگ‌ها و بوها و صداهای متنوع، به لذت بخش بودن و خاطره‌انگیز بودن هر چه بیشتر این قبیل مراسم، کمک به‌سزایی می‌کنند.

شکل ۱: آمستردام، میدان دام- فستیوال روز جهانی جنگ با بالش<sup>۵</sup>



(Pillow Fight Day, 2009)

## ۲-۲- هنرهای اجرایی بیرونی<sup>۶</sup>

هنرهای اجرایی، هنرهایی هستند که با حضور فیزیکی و بدن هنرمند به‌عنوان اجراکننده و حضور مخاطبینی به‌عنوان دریافت‌کننده در یک محیط به‌طور هم‌زمان شکل می‌گیرند و خواه ناخواه پیامی از سوی اجراکنندگان (هنرمندان) به دریافتگران (مخاطبان) و برعکس ارسال می‌شود. هنرهای اجرایی که در خارج از فضاهای بسته و خارج از فضاهای قراردادی هنری مانند سالن‌های تئاتر، گالری‌های هنری و فضاهای مشابه به اجرا درآیند، هنرهای اجرایی بیرونی نامگذاری شده‌اند. این نوع هنر شامل موارد زیر می‌شود (Mason, 1992): تئاترهای خیابانی<sup>۷</sup> (میدانی)، سیرک‌ها، پرفورمنس آرت<sup>۸</sup>، اجراهای کاروانی یا حرکت‌های جمعی<sup>۹</sup>.

شکل ۲: تئاتر خیابانی، ارتباط متقابل نمایشگران و تماشاگران



(Straattheatre, 2006)

## ۲-۳- کارنوال<sup>۱۰</sup>

کارناوال‌های نمایشی، اجراهای کاروانی نمایشی هستند که درونمایه‌ای شاد داشته و هم در ایران و هم در اروپا سابقه‌ای بس دیرینه دارند. کارناوال‌های غیرنمایشی که فاقد عناصر داستان‌گویی و شخصیت‌پردازی می‌باشند، در واقع فستیوال‌هایی هستند که برگزارکنندگان آن به‌طور سیار در فضاهای شهری و به‌خصوص خیابان‌ها به اجرای مراسم می‌پردازند و مردم



نیز یا آنها را همراهی می‌کنند و یا نظاره‌گر آنها می‌باشند. مانند کارنوال ناتینگ هیل در لندن (The Nottinghill Carnival, 2009).

### ۱-۳-۲- کارکرد کارنوال‌ها:

ناصر فکوهی معتقد است: «هریک از جماعت‌های دائم و یا موقت شهری بدان گرایش دارند که هویت خود را از خلال نوعی بیان شهری بیان کرده و از این راه در واقع با اعلام وجود خود، به این وجود نوعی رسمیت و حق تداوم بدهند. هر اندازه چنین بیانی با قدرت و فراوانی بیشتری به انجام برسد، قاعدتاً مشروعیت بیشتری نیز به آن جماعت خواهد داد و در نهایت امکان هنجارمند شدن، نهادینه شدن و تثبیت قطعی را برایش فراهم خواهد کرد» (Fokouhi, 2006, p. 309). با این هدف، کارنوال‌ها همواره در طول تاریخ زندگی اجتماعی انسان‌ها، یکی از قوی‌ترین ابزارها برای تثبیت فرهنگ غالب، و تلاشی برای خودنمایی و اظهار وجود خرده‌فرهنگ‌ها و حتی ضد فرهنگ‌های موجود در جامعه بوده‌اند. در واقع برگزاری کارنوال‌ها، فرصتی است برای استفاده از قابلیت بیان شهری؛ قابلیتی که مرهون عرصه‌ها و فضاهای عمومی شهری است (Landry, 2006, pp. 180-186).

یکی دیگر از مهم‌ترین تأثیراتی که برگزاری کارنوال‌ها می‌تواند در شهرها برجای گذارد، تأثیر مسیر حرکت آنها بر شکل‌دهی و جهت‌دهی به توسعه شهرها می‌باشد (Aminzade, 2007, p. 13; Bacon, 1967, p. 65). از آنجا که عبور کارنوال‌ها، باعث انباشت خاطرات جمعی شهروندان آن شهر از آن مسیر و به تبع آن هویت بخشی و نوعی تقدس به آن مسیر می‌شود، حفظ و توجه به این مسیر از سوی شهروندان آن شهر (یا بخشی از شهر، همچون یک محله) تلاشی است برای حفظ خاطرات و ارزش‌هایی که برگزاری کارنوال در آن مسیر به دنبال دارد. از این رو در طول زمان با توسعه شهر، کاربری‌های مهم و ابنیه‌های با ارزش شهر (یا محله) در بدنه‌های این مسیر جای می‌گیرد و نقاط عطف و گره‌های مهم شهر (یا محله) در طول این مسیر به وجود می‌آیند و این مسیر رفته رفته به ستون فقرات و استخوان‌بندی اصلی آن شهر (یا محله) تبدیل می‌شود (Aminzade, 2007, p. 12; Bacon, 1967, p. 67). مصداق بارز در این مورد را می‌توان در محله‌های شهرهای سنتی ایران و تأثیری که برگزاری مراسم سوگواری ایام محرم به مناسبت یادبود شهادت امام سوم شیعیان و حرکت کارنوال‌های عزاداری در این محله‌ها بین تکیه‌ها و حسینیه‌ها انجام می‌شده است و همچنان نیز پا برجا می‌باشند، مشاهده کرد (Aminzadeh, 2007, p. 12).

### ۲-۳-۲- ویژگی‌های مکانی برگزاری کارنوال‌ها:

حرکت کارنوال‌ها معمولاً در یک جهت بوده و معمولاً برگشت ندارد. به عبارت دیگر گروه اجراکنندگان از یک جهت در برابر تماشاگران ظاهر می‌شوند و با عبور از مقابل آنها از جهت دیگر از برابر دیدگان آنها ناپدید می‌شوند. چنان‌که امین‌زاده، در مورد نحوه حرکت کاروان‌های سوگواری در ایام محرم و عبور آنها از تکیه‌ها و حسینیه‌ها در محله‌های شهرهای سنتی ایران می‌نویسد: «حسینیه و یا تکیه تمثیلی از دشت کربلاست. ... کاروان‌ها معمولاً از یک طرف وارد و از طرف دیگر خارج می‌شوند. دسته‌های عزاداری نمادی از لشکر امام حسین می‌باشند که اشیای گوناگونی (اعم از علم، کتل و علامت) را که هر کدام معانی نمادین خاصی دارند، حمل می‌کنند» (Aminzadeh, 2000, p. 62). بنابراین مکان (مسیری) که برای عبور یک کارنوال در نظر گرفته می‌شود، حداقل باید دو دهانه داشته باشد که کارنوال از یکی از آنها وارد و با عبور از برابر تماشاگران، از دهانه دیگر خارج شود.

شکل ۳ و ۴: کارنوال نوروز<sup>۱۱</sup> در یکی از خیابان‌های شهر نیویورک در آمریکا، جلوه‌ای از کارکرد کارنوال‌ها در عرصه عمومی به‌عنوان وسیله‌ای برای پیام‌رسانی خرده فرهنگ‌ها و گفتگوی آنها با سایر فرهنگ‌ها



(Dourbin- Iranian Photo Press Agency, 2009)

### ۳. مصاحبه با صاحب‌نظران و اساتید دانشگاهی

به‌منظور رفع خلاء و کمبودهایی که در متون مربوط به موضوع در ایران احساس می‌شد، با صاحب‌نظران و اساتید دانشگاهی که انتظار می‌رفت مطالعاتی حول موضوع این پژوهش داشته و دید عمیق‌تری نسبت به آن دارند، مصاحبه و نظر سنجی انجام گرفت. تیپ اول پرسش‌نامه در اختیار صاحب‌نظران رشته شهرسازی و تیپ دوم، در اختیار صاحب‌نظران رشته‌های هنرهای نمایشی و موسیقی قرار گرفت. البته سؤال‌های مشترکی نیز بین این دو تیپ پرسشنامه وجود داشت. اسامی مصاحبه‌شوندگان در پی‌نوشت ارائه شده است.<sup>۱۲</sup>

پس از انجام مصاحبه و نظرسنجی از اساتید مذکور، در راستای تجزیه و تحلیل و جمع‌بندی و یافتن نقطه نظرهای مشترک و اجماع در میان پاسخ‌های آنها از روش "تحلیل چارچوب"<sup>۱۳</sup> استفاده شد. در این روش، پاسخ‌های مصاحبه‌شوندگان پس از مطالعه و آشنا شدن پژوهشگر با آن‌ها، نه تنها بر مبنای محتوا و موضوع سؤالات، بلکه با توجه به متن پاسخ‌ها دسته‌بندی موضوعی (کدگذاری) شده و سپس خلاصه نظر هر یک از مصاحبه‌شوندگان نسبت به موضوعات مطرح شده، در قالب عباراتی کوتاه دسته‌بندی مجدد شد.

در انتها، جمع‌بندی از نتایج مطالعه انواع اجراهای شهری، تجربیات جهانی و مصاحبه با صاحب‌نظران بالا ارائه شده است (جدول ۱).

جدول ۱: تجزیه و تحلیل و جمع‌بندی مصاحبه با صاحب‌نظران و اساتید دانشگاه به روش "تحلیل چارچوب"

ماهیت فرم اجرا	ویژگی مکانی مناسب برای برگزاری	ویژگی مناسب زمانی برای برگزاری	کارکرد	اجراهای شهری
کانونی یا خطی	۱- فضاهای از پیش مشخص و تعیین شده که متناسب با محتوای فستیوال و حضور امن و راحت بازدیدکنندگان تجهیز شده‌اند؛ ۲- وجود دسترسی‌های سواره مناسب و ایستگاه‌های حمل‌ونقل عمومی در فاصله مناسب از مکان برگزاری فستیوال؛ ۳- اولویت با فضاهای شهری نشانه‌ای و با هویت که خاطره‌های جمعی زیادی از آن در ذهن شهروندان وجود دارد؛	۱- زمان‌های از پیش مشخص و تعیین شده و اطلاع‌رسانی شده؛ ۲- اولویت با روزهای خاصی از سال که سالگشت واقعه‌ای تاریخی هستند که این واقعه با محتوای فستیوال تناسب دارد؛ ۳- فصول خوش آب و هوای سال؛	۱- تحقق هدف و برنامه‌های کارکردی فستیوال؛ ۲- انتقال و یادآوری پیام واقعی و درونمایه فستیوال؛ ۳- فرصتی برای جذب گردشگر؛ ۴- افزایش کیفیت فضاهای شهری از طریق ایجاد فضاهایی شاد و رنگین و متنوع.	فستیوال
کانونی	۱- فضاهای باز پیاده در میدان‌های شهری و با فاصله مناسب از مسیرهای سواره؛	۱- عصرها و روزهای تعطیل که مردم بیشتر اوقات فراغت خود را در فضاهای شهری سپری می‌کنند؛ ۲- فصول خوش آب و هوای سال.	۱- انتقال حس و تجربه نمایش به افرادی که به سالن‌های تئاتر نمی‌روند؛ ۲- فرصتی برای جذب گردشگر؛ ۳- افزایش کیفیت فضاهای شهری از طریق ایجاد فضاهایی شاد و رنگین و متنوع؛ ۴- ترویج فرهنگ و روحیه مشارکت در فعالیتهای جمعی در بین شهروندان؛	نمایش بیرون (تئاتر خیابانی) مهرهای اجرایی بیرونی
کانونی	همه فضاهای شهری	امکان برگزاری در همه ساعت‌ها و روزهای سال	۱- انتقال پیام و مفهومی خاص به مخاطبان به شکلی غافلگیرکننده؛ ۲- ترویج فرهنگ و روحیه مشارکت در فعالیتهای جمعی در بین شهروندان؛	اتفاقی‌های دینی

هنرهای اجرایی و تزیینی	سیرک بیرونی (خیابانی)	۱- افزایش کیفیت فضاهای شهری از طریق ایجاد فضاهایی شاد و رنگین و متنوع؛ ۲- فرصتی برای جذب گردشگر؛ ۳- سرگرمی.	۱- عصرها و روزهای تعطیل که مردم بیشتر اوقات فراغت خود را در فضاهای شهری سپری می‌کنند؛ ۲- فصول خوش آب و هوای سال.	کانونی	فضاهای باز پیاده در میدان‌های شهری و خارج از مسیرهای سواره
	پرفورمنس آرت	انتقال پیام و مفهومی خاص به مخاطبان به شکلی غافلگیر کننده؛	امکان برگزاری در همه ساعت‌ها و روزهای سال	کانونی	مناسب برای هرگونه فضاهای شهری
	اجزای کاروانی	۱- ابزاری برای اظهار وجود و گفتگو بین فرهنگ‌ها و خرده فرهنگ‌های جامعه؛ ۲- عاملی در توسعه و تجهیز استخوان‌بندی اصلی شهر؛ ۳- فرصتی برای جذب گردشگر؛ ۴- فرصتی برای بروز امیال و خواسته‌های ناخودآگاه انسانی؛	۱- زمان‌های از پیش مشخص و تعیین شده و اطلاع‌رسانی شده؛ ۲- اولویت با روزهای تعطیل سال به منظور جلوگیری از اختلال در ترافیک شهر.	خطی	۱- مسیر خطی از پیش مشخص و تعیین شده که برای حضور مردم تجهیز شده‌اند؛ ۲- وجود عرض کافی برای عبور نمایشگران از میان دالان تماشاگران؛
کارنوال	۱- ابزاری برای اظهار وجود و گفتگو بین فرهنگ‌ها و خرده فرهنگ‌های جامعه؛ ۲- عاملی در توسعه و تجهیز استخوان‌بندی اصلی شهر؛ ۳- فرصتی برای جذب توریست؛ ۴- فرصتی برای بروز امیال و خواسته‌های ناخودآگاه انسانی؛ ۵- افزایش کیفیت فضاهای شهری از طریق ایجاد فضاهایی شاد و رنگین و متنوع.	۱- زمان‌های از پیش مشخص و تعیین شده و اطلاع‌رسانی شده؛ ۲- اولویت با روزهای تعطیل سال به منظور جلوگیری از اختلال در ترافیک شهر؛ ۳- فصول خوش آب و هوای سال؛ ۴- اولویت با روزهای خاصی از سال که سالگشت واقعه‌ای تاریخی هستند که این واقعه با محتوای کارنوال تناسب دارد؛	خطی	۱- مسیر خطی از پیش مشخص و تعیین شده و اطلاع‌رسانی شده که متناسب با محتوای کارنوال و حضور امن و راحت مردم تجهیز شده‌اند؛ ۲- وجود عناصر یا فضاهای شاخص و خوانا و نشانه‌ای در ابتدا و انتهای مسیر کارنوال؛ ۳- وجود عرض کافی برای عبور کارنوال از میان دالان تماشاگران؛ ۴- وجود فضاهای کافی در حاشیه مسیر کارنوال برای استقرار دستفروشان و فروشندگان دوره‌گرد؛ ۵- وجود دسترسی‌های سواره مناسب و ایستگاه‌های حمل و نقل عمومی در ابتدا و انتهای مسیر تعیین شده برای کارنوال؛ ۶- اولویت با مسیرهای با هویت و نشانه‌ای که خاطره‌های جمعی زیادی از آن در ذهن شهروندان وجود دارد؛	

#### ۴. معیارهای مکانیابی

مباحثی که از متون مرتبط با فرآیند مکانیابی، فضاهای شهری و فستیوال‌ها، کارنوال‌ها و هنرهای اجرایی بیرونی و همچنین نتایج مصاحبه‌ها استخراج و دسته‌بندی شد، از طریق روش کیفی و استدلال قیاسی، مورد تجزیه و تحلیل قرار گرفته و حکم کلی پژوهش، در قالب چارچوب نظری پژوهش به صورت نظریه‌ای تجویزی و توصیه‌ای، که همان تعیین معیارهای مکانیابی فضاهای شهری مورد نظر و روش مناسب مکانیابی آن‌ها می‌باشد ارائه شده است. با توجه به مجموع مطالب، می‌توان نتیجه گرفت که فرآیند مکانیابی فضاهای شهری که قابلیت ایجاد بستر مناسبی برای برگزاری فستیوال‌ها، کارنوال‌ها و هنرهای اجرایی بیرونی را داشته باشند، باید با در نظر داشتن ویژگی‌های زیر انجام گیرد:

- ۱- مقیاس مطالعه فرآیند مکانیابی (فضاها)ی شهری مورد نظر، در مقیاس محلی (نه ملی و منطقه‌ای) و در سطح کل شهر انجام می‌شود.
- ۲- هدف اصلی حاکم بر نظام برنامه‌ریزی که فرآیند مکانیابی فضای شهری مورد نظر می‌تواند در چارچوب آن‌ها قرار گیرد،

مفهوم «زیست‌پذیری»<sup>۱۴</sup> به‌عنوان هدفی اساسی می‌باشد.

۳- ماهیت فیزیکی و عملکردی فضا(ها)ی شهری با کارکرد مورد نظر به قرار زیر می‌باشد:

(الف) نوع فضای شهری مورد نظر از بین سه گونه مختلف فضاهای شهری، یعنی پیاده‌راه، خیابان و میدان، در قالب یک «میدان» کارایی بهتری برای برگزاری کارناوال‌ها، فستیوال‌ها و هنرهای اجرایی بیرونی دارد. البته لازم است حداقل یک راه با عرض مناسب به این میدان وارد و از آن خارج شود.

(ب) مقیاس عملکردی فضای شهری مورد نظر: میدان در مقیاس کل شهر عمل می‌کند و استفاده‌کنندگان از آن باید بتوانند از تمام نقاط شهر به آن دسترسی داشته باشند.

(پ) تعداد فضای شهری مورد نظر: میدان شهری مورد نظر شاخص‌ترین میدان هر شهر می‌باشد و هم به‌عنوان یک گره شهری و هم یک نشانه شهری و هم عاملی مرکزیت‌دهنده به شهر مربوطه می‌باشد. بنابراین بی‌همتایی و بی‌مانند بودن آن عاملی برای تقویت کیفیات مورد انتظار در مورد آن خواهد بود.

(ت) شکل و ابعاد فضای شهری مورد نظر: از آنجا که ابعاد محدودی هر عنصری که در شهر مکانیابی می‌شود باید مشخص باشد، مطابق ضوابطی که از مرور متون مربوطه و اظهارات مصاحبه‌شوندگان استخراج شد، به‌طور پیش فرض ابعاد میدان شهری با کارکرد مورد نظر باید حداکثر در ابعاد ۱۴۰ متر در ۱۴۰ متر و حداقل ۵۰ متر در ۵۰ متر باشد (Pakzad, 2005, p. 62). بنا بر مطالعات انجام شده و اظهارات مصاحبه‌شوندگان فوق‌الذکر، در فرآیند مکانیابی این نوع میدان، ابعاد و شکل میدان به‌عنوان پیش فرض عبارت خواهد بود از: «مکان هندسی یکی از رئوس مربعی به ابعاد ۱۴۰ متر در ۱۴۰ متر که حول مرکز خود به اندازه ۳۶۰ درجه دوران یافته است. شکل حاصل دایره‌ای خواهد بود به قطر تقریبی ۱۹۷/۹۹ متر (در این پژوهش به ۲۰۰ متر گرد می‌شود) و مساحت تقریبی ۳۰۷۷۲/۰۳». این دایره در شکل زیر نشان داده شده است. این ابعاد پس از تعیین مکان فضای شهری مورد نظر نسبت به شرایط محلی آن می‌تواند مورد بازنگری قرار گیرد.

شکل ۵: فضای مورد نیاز پیش‌فرض میدان شهری مورد نظر در فرآیند مکانیابی آن

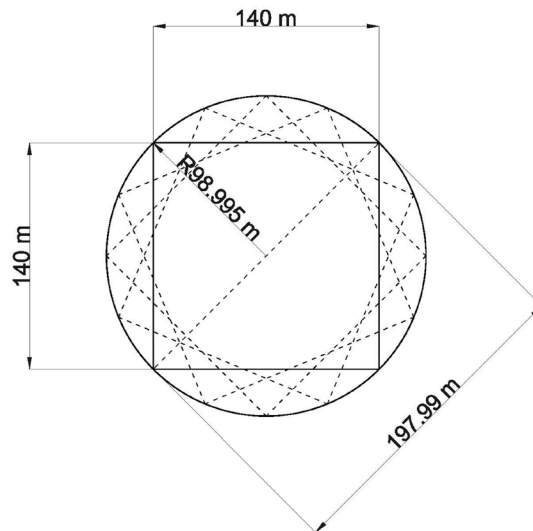

۴- استقرار مکانی بهینه این میدان شهری برای آنکه از لحاظ عملکردی به بهترین نحو ممکن در یک شهر ایفای نقش کند، با رعایت معیارهای مکانی زیر می‌تواند تحقق پیدا کند:

(الف) معیارهای محدودکننده: این معیارها، معیارهایی هستند که تجاوز از آن‌ها مجاز نمی‌باشد و میدان شهری مورد نظر الزاماً باید در مکانی استقرار پیدا کند که همه این معیارها در آن رعایت شده باشد (منطق بولین). این معیارها عبارتند از: الف- ۱) میدان شهری مورد نظر در روی یا مجاورت خیابان‌های تشکیل‌دهنده استخوان‌بندی (ساختار) اصلی سازمان فضایی شهر قرار داشته باشد؛

الف- ۲) میدان شهری مورد نظر در منطقه مرکزی تجاری شهر<sup>۱۵</sup> قرار داشته باشد؛

الف- ۳) میدان شهری مورد نظر در پهنه خدماتی- تجاری شهر باشد؛

الف- ۴) حداقل فاصله میدان شهری مورد نظر از بزرگراه‌های شهری ۴۰۰ متر باشد؛

(ب) معیارهای ارجحیت‌دهنده: این معیارها، معیارهایی هستند که دارا بودن آن‌ها باعث می‌شود مکانی نسبت به مکان دیگر، از ارجحیت بیشتری برای استقرار میدان شهری مورد نظر برخوردار باشد (منطق فازی). ویژگی مهم دیگر این معیارها این است که نسبت به یکدیگر از اهمیت متفاوتی برخوردار می‌باشند. این معیارها عبارتند از:



- ب-۱) میدان شهری مورد نظر تا حد امکان به مرکز هندسی شهر نزدیک باشد؛  
ب-۲) میدان شهری مورد نظر در محدوده‌ای از شهر مکانیابی شود که خطوط حمل و نقل عمومی در آن محدوده بیشترین تمرکز را دارد.  
ب-۳) میدان شهری مورد نظر تا حد امکان در مناطقی از شهر که در آن‌ها سابقه برگزاری فستیوال‌ها، کارناوال‌ها یا هنرهای اجرایی بیرونی وجود داشته و مکان یا مسیر آن‌ها در اذهان شهروندان تثبیت شده است، قرار بگیرد؛  
ب-۴) میدان شهری مورد نظر در محدوده‌ای مکانیابی شود که خطرپذیری آن نسبت به زلزله حداقل باشد.  
ب-۵) میدان شهری مورد نظر تا حد امکان مجاور به یک بنای فرهنگی با مقیاس عملکردی شهری و فراشهری که از لحاظ کالبدی و عملکردی شاخص بوده و ارزش نشانه‌ای دارد باشد؛  
ب-۶) میدان شهری مورد نظر تا حد امکان، مجاور به یک پارک شهری باشد؛

ج) معیارهای اجرایی: پس از اینکه توسط معیارهای محدودکننده و معیارهای ارجحیت‌دهنده نواحی از شهر که معیارهای مذکور را دارا می‌باشند مشخص شد، این نواحی منتخب که در واقع گزینه‌های فضای شهری مورد نظر می‌باشند، باید با معیارهای اجرایی مورد ارزیابی قرار بگیرند تا هرگزینه‌ای که مطابقت بیشتری با این معیارهای اجرایی دارد به‌عنوان گزینه منتخب و نهایی معرفی شود. این معیارهای اجرایی عبارتند از:

ج-۱) میدان شهری مورد نظر نباید با هیچ یک از ابنیه‌ای که کاربری آن‌ها نظامی و انتظامی، تأسیسات و تجهیزات شهری، حمل و نقل و انبار و درمانی می‌باشد یا ابنیه‌ای که تجمع در مقابل آن‌ها یا عکسبرداری و فیلمبرداری از آن‌ها منع قانونی دارد، مجاورت داشته باشد.

ج-۲) میدان شهری مورد نظر بهتر است در محدوده‌ای استقرار یابد که نیاز به تملک، تخریب و پاکسازی ابنیه برای ایجاد میدان شهری مورد نظر حداقل باشد (ابنیه‌ای که از لحاظ موقعیت استقرار برای ایجاد میدان مانع ایجاد می‌کنند و تنها با حذف آن‌ها میدان امکان شکل‌گیری دارد. ابنیه‌ای که به ثبت میراث فرهنگی کشور درآمده اند، امکان تخریب ندارند)؛

ج-۳) میدان شهری مورد نظر بهتر است در محدوده‌ای استقرار یابد که در آن ابنیه‌ای که برای ایجاد میدان، مشمول بقاء اما با تغییر کاربری می‌شوند، کمترین هزینه اقتصادی را در برداشته داشته باشد (قطعاتی مشمول بقاء با تغییر کاربری می‌باشند که از لحاظ موقعیت استقرار و کالبدی قابل قبول، اما از لحاظ کاربری غیرقابل قبول می‌باشند. قطعاتی که بدنه میدان را تشکیل می‌دهند، نباید هیچ یک از کاربری‌های نظامی و انتظامی، تأسیسات و تجهیزات شهری، حمل و نقل و انبار و بهداشتی و درمانی باشند. قطعاتی که تجمع در مقابل آن‌ها و یا عکسبرداری و فیلمبرداری از آن‌ها منع قانونی دارد نیز مشمول همین قاعده می‌شوند)؛

ج-۴) میدان شهری مورد نظر بهتر است در محدوده‌ای استقرار یابد که در آن ابنیه‌ای که مشمول بقاء با حفظ کاربری وضع موجودشان می‌شوند و بدنه‌های آن میدان را تشکیل خواهند داد، بیشترین ارزش (عملکردی، کالبدی و هویتی) را داشته باشند؛

ج-۵) میدان شهری مورد نظر بهتر است در محدوده‌ای استقرار یابد که پیاده‌سازی آن محدوده برای احداث میدان مورد نظر، با توجه به مطالعات ترافیکی و سیستم حمل و نقل شهری وضع موجود آن، بیشترین قابلیت را داشته باشد؛

ج-۶) میدان شهری مورد نظر بهتر است در محدوده‌ای استقرار یابد که تعداد خیابان‌های فرعی و پیاده‌راه‌هایی که به آن محدوده منتهی می‌شوند یا از آن محدوده عبور می‌کنند، بیشینه باشد.

## ۵. جمع‌بندی و نتیجه‌گیری

در این مقاله ویژگی‌های فرمی و محتوایی فستیوال‌ها، کارناوال‌ها و هنرهای اجرایی بیرونی و ارتباط این ویژگی‌ها با فضاهای شهری و فرآیند مکانیابی در برنامه‌ریزی شهری با هدف تدوین معیارهای مکانیابی برای ایجاد فضاهای شهری که قابلیت برپایی فستیوال‌ها، کارناوال‌ها و هنرهای اجرایی بیرونی در آن‌ها وجود داشته باشد، مورد بحث قرار گرفت. آفرینش این گونه فضاها در شهرها می‌تواند در ایجاد و تقویت فضاهای شهری سرزنده، منعطف و متنوع به‌عنوان یک هدف اجرایی در طرح‌های مداخله شهرسازان در شهرهای معاصر برای دستیابی به کیفیاتی چون حس تعلق به شهر، هویت شهر، خاطره جمعی از شهر، و زیست‌پذیری در شهر از اهمیت برخوردار باشند. همچنین نتیجه حاصل از تحلیل مصاحبه‌های انجام گرفته با صاحب نظران و اساتید دانشگاهی - که یک روش تحلیل کیفی داده‌ها است - با دسته‌بندی مبانی نظری استخراج شده از متون شهرسازی ترکیب شد و معیارهای بومی در ارتباط با حمل‌ونقل عمومی، فواصل و مجاورت با سایر کاربری‌ها و غیره برای مکانیابی فضاهای مورد نظر بدست آمد.

نتیجه این پژوهش بر مطالعه چهار زمینه اصلی شامل نوع فضای شهری مورد نظر (از بین سه گونه مختلف فضاهای شهری، یعنی پیاده‌راه، خیابان و میدان)، مقیاس عملکردی فضای شهری مورد نظر، تعداد فضای شهری مورد نظر، و شکل و ابعاد فضای شهری مورد نظر تأکید می‌کند. در درجه اول معیارهای محدودکننده شناسایی شدند که تجاوز از

آن‌ها مجاز نبوده و میدان شهری مورد نظر لزوماً باید در مکانی استقرار پیدا کند که همه این معیارها در آن رعایت شده باشد (منطق بولین). در درجه دوم معیارهای ارجحیت‌دهنده مطرح شدند که دارا بودن آن‌ها باعث می‌شود مکانی نسبت به مکان دیگر، از ارجحیت بیشتری برای استقرار میدان شهری مورد نظر برخوردار باشد (منطق فازی). علاوه بر معیارهای محدودکننده (یا وتو کننده) و معیارهای ارجحیت‌دهنده، در درجه سوم معیارهای اجرایی که در خلال نظرات مصاحبه‌شوندگان دانشگاهی قابل تشخیص بود نیز در تبیین و تکمیل معیارهای مکانیابی که با واقعیات و نه تخیلات هم‌سنخ باشند، به تحریر کشیده شد.

در پژوهش بعدی لازم است زیرمعیارهای کمی و کیفی برای اجرای فرآیند مکانیابی فضای شهری مورد نظر در شهری مانند تهران ارائه و به کار گرفته شوند. زیرا معیارهای بالا به صورت معیارهای کلی و اصلی مطرح شده و برای اجرایی نمودن فرآیند مکانیابی لازم است این معیارها و روش‌ها با توجه به شرایط و ویژگی‌های شهر مورد مطالعه تطبیق و تعدیل شود. برای مثال درباره معیار ارجحیت‌دهنده ب-۴ مبنی بر «خطرپذیری مکان نسبت به زلزله»، لازم است زیر معیار گسل‌ها و شاخص فاصله از آنها با توجه به عواملی مانند میانگین شدت زلزله، تراکم جمعیت و غیره برای تعیین و تقسیم مناطق به مناطق با خطرپذیری پایین، متوسط و زیاد مورد توجه قرار گیرد. این زیرمعیارها را می‌توان از طریق روشی اولویت‌بندی کرد تا وزن یا ضریب هر یک از آنها نیز در یافتن مکان‌های مناسب برای فضاهای مذکور لحاظ شود.

## پی‌نوشت

1. Framework Analysis.
2. Themes
۳. ریشه‌شناسی واژه فستیوال (Festival) بسیار به ریشه واژه جشن (Feast) نزدیک است. ریشه واژه "Feast" از انگلیسی میانه "Fest" و فرانسه میانه "Festivus" و لاتین "Festivus" برآمده است (Shakeri, 2008, p. 29).
4. Trafalgar Square.
5. World Pillow Fight Day Festival.
6. Outdoor performances.
7. Street Theatre.
8. Performance Art (ترکیبی از هنرهای دیداری، شنیداری، اجرایی، فرهنگ عامه و زندگی روزمره)
9. Processional Performances (مانند تظاهرات مردمی، سینه‌زنی یا رژه نظامی)
۱۰. در «لغت‌نامه دهخدا»، واژه کارناوال به «کاروان شادی» و «کاروانی که در ایام معینی از هر سال در ممالک مختلف برای تفریح حرکت دهند» معنی شده است. فرهاد ناظرزاده کرمانی در مورد ریشه کارناوال می‌نویسد: «به نمایشگری‌های سورکاروانی در زبان‌های فرنگی کارناوال، کارنیوال و کارنووال گفته‌اند و شاید از واژه «کاروان» فارسی برآمده باشند (Nazerzadeh Kermani, 2002).
11. Nowruz Carnival.
۱۲. اسامی مصاحبه‌شوندگان از سه رشته شهرسازی، هنرهای نمایشی و موسیقی شامل افراد زیر بودند (به ترتیب حروف الفبا): دکتر سعید اسدی، هنرهای (نمایشی)، دکتر سید حسین بحرینی (شهرسازی)، دکتر سید محسن حبیبی (شهرسازی)، پیام فروتن (هنرهای نمایشی)، دکتر خسرو مولانا (موسیقی).
13. Framework Analysis.
14. Livability.
15. CBD: Central Business District.

## References

- Aghaabasi, Y. (2008). Festivals Functions. *Namayesh Monthly Magazine*. 111 & 112, 16-17.
- Aminzadeh, B. (2007). Recognition of Collective Rituals Impact on Morphology of Traditional City. *Honar-haye-Ziba Journal*. 32. 5-14.
- Aminzadeh, B. (2000). "Hosseinieh" and "Tekyeh" as an Expression of Iranian Cities' Identity. *Journal of Fine Arts*. 6, 55-66.
- Bacon, E.N. (1967). *Design of Cities*. New York: The Viking Press.
- Chicago Neighborhood Festivals. (2009). [Online], Available at: <http://http://www.cityofchicago.org/city/en/depts/dca/supp\_info/neighborhood\_festivals.html> (accessed 2009/09/08).
- Chermayeff, S., & Alexander, C. (1965). *Community and Privacy: Toward a New Architecture of Humanism*. New York: Doubleday.
- Dourbin- Iranian Photo Press Agency (2009). Iranain's Nowrouz Carnival in New York, [Online], Available at: <http://www.dourbin.net/albumdetail-1233-fa> (accessed 2009/09/08).
- Edinburgh International Festival (2009). Online, Available at: <http://www.eif.co.uk> (accessed 2009/08/16).
- Farhoudi, R., Habibi, K., & Zand B.P. (2005). Site Selection of Landfill Sites Applying Fuzzy Logic in GIS Environment.
- Fokouhi, N. (2006). *Urban Anthropology*. 3rd Reprint, Tehran, Ney Publication.
- Ghaderi, H. (2008). Nowrouz in Afghanistan. *Nasim-e-Bokhara Magazine*, 4th Year, 6, 24-27.
- Gehl, J. (1987). *Life between Buildings: Using Public Space*. Reprint 2008, Island Pr.
- Jacob, J. (1961). *The Death and Life of Great American Cities*. New York: Random House Inc.
- Krier, R. (1975). *Urban Space*. NewYork: Rizzoli.
- Landry, C. (2006). *The Art of City-making*. UK and USA, Earthscan.
- Mason, B. (1992). *Street Theatre and Other Outdoor Performance*. London, Routledge.
- Madanipour, A. (2003). *Public and Private Spaces of the City*. London, Routledge.
- Madanipour, A. (1996). *Design of Urban Space: An Inquiry Into a Socio-spatial Process*. John Wiley & Sons, Inc.
- Nazerzadeh Kermani, F. (2002). Processional Performances in Iran: A Theoretical Research. *Journal of Fine Arts*, 13, 93-105.
- New York City Street Fairs and Festivals. (2009). Online, Available at: <http://www.nycstreetfairs.com> (accessed 2009/09/08).
- Nikpeyma, N., Saeedi, Z.A., & Majd, H.A. (2013). Framework Approach: A Method for Analysis of Qualitative Data. Payesh. *Journal of the Iranian Institute for Health Sciences Research*, 13th Year, 1, 41-50.
- Pakzad, J. (2005). *The Guidance of Urban Space Design*. Tehran: Payam-e-Sima Design and Publication Company.
- Parhizgar, A. (2004). *Developing a Model and Method for Site Selection of Fire Stations*. A Research Sponsored by Development Deputy of Ministry of Interior (Iran), 3.
- Parhizgar, A. (1997). *Preparing an Appropriate Model for Site Selection of Urban Facilities with a Study of Urban GIS Models*. Ph. D. Geography and Urban Planning, College of Humanities, Tarbiat Modares University.
- Pillow Fight Day. (2009).[ Online], Available at: <http://www.pillowfight.nl> (accessed 2009/09/08)
- Saeednia, A. (2004). *Municipalities Green Guide Book*. Urban Facilities, 3rd ed. , Tehran: Organization of Municipalities and Rural Community Councils Publication.
- Sitte, C. (2006). *The Art of Building Cities: City Building According to Its Artistic Fundamentals*. (F. Gharib, Trans.). Tehran: University of Tehran Press.
- Shakeri, H. (2008). Shakespeare and Shakespeare Festivals. *Namayesh Monthly Magazine*. 111 & 112, 29-31.
- Shojaei, A.A. (1991). A Short Report on Nowrouz Celebration in Baku. *Letter of Culture Magazine*, 4, 126-129.
- Shokouhi, A. (2004). *Site Selection of Parks in City of Zanjan Using GIS based on Fuzzy Logic*. MA. Urban and Regional Planning, School of Urban Planning, College of Fine Arts, University of Tehran.
- Soltan zadeh, H. (2006). *Urban Spaces in Iran's Historical Urban Textures*. 3rd ed. Tehran: The Cultural Researches Office.
- Srivastava, A., & Thomson, S.B. (2009). Framework Analysis: A Qualitative Methodology for Applied Policy Research. *Research Note JOAAG*, 4(2).
- Straattheatre. (2006). Online, Available at: <http://www.straattheatre.net> (accessed 2006/09/01).
- Tavasoli, M., & Bonyadi, N. (2007). *Urban Space Design*. 2nd ed. Tehran: Shahidi Publication, Studies and Researches Centre of Architecture and Urban Planning.
- Tibbalds, F. (2000). *Making People-Friendly Towns: Improving the Public Environment in Towns and Cities*. Taylor & Francis.

- The Notting Hill Carnival. (2009). Online, Available at: <<http://www.nottinghillcarnival.org.uk>> (accessed 2009/09/08).
- Trafalgar Square. (2009). Online, Available at: <<http://www.gov.uk>> (accessed 2009/09/08 ).
- Woolley, H. (2003). *Urban Open Spaces*. London and New York, Spon Press.
- Zebardast, E., & Mohammadi, A. (2005). Site Selection of Emergency Service Centres (Earthquake Occurrence Circumstances) Utilizing GIS and AHP, *Honar-haye-Ziba Journal*, 21, 7-16.