

## مطالعه مؤلفه‌های شکل‌دهنده کیفیت معنایی- ادراکی محیط، مورد مطالعاتی: محله قطارچیان سنندج\*

ارسلان طهماسبی\*\* - هوشمند علیزاده\*\*\* - پرویز اصلانی\*\*\*\*

تاریخ دریافت: ۹۴/۰۵/۳۱

تاریخ پذیرش نهایی: ۹۴/۱۱/۱۳

### چکیده

در دهه‌های اخیر موضوع کیفیت محیط شهری به یک بحث تخصصی و عمومی در جامعه تبدیل شده و تحقیقات نشانگر آن است که محیط‌های شهری شامل مؤلفه‌های شکل‌دهنده کیفیت محیط است که در صورت بی‌توجهی به آن‌ها، از کارآمدی محیط‌های شهری کاسته می‌شود. از این رو پژوهش حاضر بر آن است که به شناسایی مؤلفه‌های مؤثر بر بهبود کیفیت محیط شهری پرداخته و تعیین‌کنندگی هر کدام از این مؤلفه‌ها را در کیفیت معنایی- ادراکی محله قطارچیان شهر سنندج، مورد سنجش قرار دهد. نوع پژوهش، از نظر هدف؛ کاربردی و از لحاظ روش انجام تحقیق، «توصیفی- تحلیلی» است. با استفاده از فرمول کوکران، نمونه‌ای به حجم ۳۴۳ نفر از ساکنین به شیوه نمونه‌گیری در دسترس انتخاب و کیفیت محیط محدوده مورد مطالعه توسط آنان مورد ارزیابی قرار گرفته است. ابزار گردآوری داده‌ها پرسشنامه بوده که پاسخ آن‌ها به صورت بسته بوده است و نسخه اولیه آن مشتمل بر ۲۳ شاخص است. همچنین روایی ظاهری پرسشنامه با استناد به نظر متخصصان و پایایی آن با استناد به ضریب آلفای کرونباخ (۰/۷۵) بررسی و تأیید شده است. در این راستا با به‌کارگیری نرم‌افزارهای SPSS و Lisrel، داده‌ها توسط روش‌های آماری نظیر تحلیل عامل تأییدی و آزمون t تک نمونه‌ای مورد تجزیه و تحلیل قرار گرفته است. مهم‌ترین نتایج تحلیل عامل تأییدی نشانگر آن است که شاخص‌های بیانگر کیفیت معنایی- ادراکی محیط می‌توانند توصیف مناسبی از متغیر کیفیت معنایی- ادراکی به عمل آورند اما مؤلفه امنیت نمی‌توانست بیان‌کننده این متغیر باشد. همچنین یافته‌های پژوهش نشانگر آنست که افراد نمونه، کیفیت معنایی ادراکی محیط را در مجموع و بر حسب هر سه مؤلفه هویت، حس تعلق خاطر و خوانایی در سطح بالاتر از متوسط بوده است.

**واژگان کلیدی:** کیفیت معنایی- ادراکی، ادراک محیطی، ساختار عاملی، محله قطارچیان شهر سنندج.

\* این مقاله برگرفته از رساله کارشناسی ارشد نویسنده سوم با عنوان «سنجش عوامل تأثیرگذار در ارتقای کیفیت محیط با تأکید بر مؤلفه‌های معنایی- ادراکی و به‌کارگیری آن‌ها در طراحی مجموعه مسکونی و مرکز محله قطارچیان سنندج» با راهنمایی نویسنده اول و مشاوره نویسنده دوم می‌باشد.

\*\* استادیار معماری، دانشکده هنر و معماری، دانشگاه آزاد اسلامی واحد کردستان، سنندج، ایران.

\*\*\* دانشیار طراحی شهری، دانشکده هنر و معماری، دانشگاه کردستان، سنندج، ایران.

\*\*\*\* کارشناسی ارشد معماری، دانشکده هنر و معماری، دانشگاه علوم و تحقیقات تهران (واحد کردستان)، سنندج، ایران (نویسنده مسئول).

Email: Aslani.Parviz1988@yahoo.com

## مقدمه

شهرها سیستم‌های پیچیده‌ای هستند که بر اثر تحول زندگی، دائم بر پیچیدگی آن‌ها افزوده می‌شود. این سیستم پیچیده که مرکب از اجزاء و عناصر بی‌شماری است به‌نحوی خاص و معین ترکیب شده‌اند و نحوه ترکیب آن‌ها منشاء این پیچیدگی هاست. هر چقدر بر پیچیدگی و گستردگی موجود افزوده می‌شود نسبت کنترل و اداره آن نیز دشوارتر می‌شود. شهر به‌عنوان زیستگاه حیات انسانی به‌منظور ادامه حیات خود به تخریب منابع فرهنگی، اجتماعی، اقتصادی و حتی طبیعی می‌پردازد. این مسأله یکی از خطرناک‌ترین واقعیت‌های زندگی شهری معاصر است (Saeidnia, 2004, p. 2). در این میان اهمیت کیفیت محیط شهری به‌عنوان سکونتگاه‌های اصلی مردم، روز به روز در حال افزایش است. به‌طوری‌که این محیط‌ها در وهله اول ابزار مهمی برای توسعه انواع شاخص‌های زندگی نظیر سلامت، خانواده، کار یا فراغت و غیره را فراهم می‌آورند. دوم این‌که، جمعیت زیادی در نواحی به شدت شهرنشین شده زندگی می‌کنند و یا در آینده نزدیک زندگی خواهند کرد که باید به کیفیت محیط سکونت آن‌ها توجه ویژه‌ای شود (Rafeiyan et al., 2012, p. 2). کیفیت محیط نه‌تنها به حوزه برآوردسازی نیازهای مادی انسانی توجه دارد، بلکه تأمین و ارتقای ظرفیت‌های اجتماعی و توسعه‌های اجتماعات براساس الگوهای رفتار اجتماعی را در نظر دارد (Khademolhoosini et al., 2011). بنابراین امروزه بهبود و ارتقای کیفیت محیط، به مثابه یکی از اهداف اصلی سیاست‌گذاران و برنامه‌ریزان شهری تبدیل شده‌است (Gilderbloom & Brazely, 2005, p. 5). از این رو فهم و درک مفهوم کیفیت محیط و شناخت عناصر و اجزای آن، تعیین رویکردها و روش‌های سنجش کیفیت محیط با توجه به مدل تصمیم‌گیری چند معیاره ضروری است (Rafeiyan & Mavlouidi, 2014, p. 3). در این میان معنی یکی از مفاهیم کلیدی و معنی‌دار بودن یکی از فاکتورهای اصلی سنجش کیفیت محیط، در ادبیات شهرسازی به‌ویژه در دهه‌های اخیر بوده است (Kazemi & Behzadfar, 2014, p. 76). کیفیت محیط سکونت شهری معمولاً از طریق شاخص‌های ذهنی حاصل از ادراکات و رضایت شهروندان از زندگی شهری و محیط سکونتی آنان بررسی می‌شود تا بدین‌وسیله برداشتی نظام‌مند در خصوص میزان رضایتمندی و بهره‌مندی شهروندان از ویژگی‌های محیطی، اجتماعی، فرهنگی، اقتصادی و کالبدی محیط سکونت به‌دست آید (Barati & Kakavand, 2013, p. 26).

برای تحقیق این پژوهش، محله قطارچیان واقع در ناحیه ۱۰ محله یک شهرداری شهر سنندج به‌عنوان مورد مطالعه، انتخاب و سنجش قرار گرفته است. از آنجا که این محله یکی از قدیمی‌ترین محله‌های سنندج و نخستین تجربیات در زمینه سکونت برای اسکان طبقه متوسط شهری می‌باشد، می‌تواند گزینه مناسبی برای مطالعه مؤلفه‌های کیفی تأثیرگذار در ارتقای کیفیت محیط در ایجاد محیطی قابل زیست از نگاه ساکنین به حساب آید. این اهمیت با توجه به رشد سریع شهرنشینی و به‌طور کلی رشد جمعیت و فشردگی کالبدی شدید، فشارهای زیادی به نواحی مسکونی این محله از شهر وارد کرده است که همین امر تا اندازه زیادی سبب نادیده گرفتن محیط‌های سکونتی و کیفیت معنایی-ادراکی در کل شده است. عدم انطباق مؤلفه معنایی-ادراکی محیط این محله با معیارهای هویت، حس تعلق خاطر، خوانایی و ایمنی و امنیت و شاخص‌های زیرمجموعه دیگر که کیفیت معنایی-ادراکی را تعیین می‌کند؛ محیط شهری محله قطارچیان شهر سنندج را به فضایی صرفاً کالبدی تبدیل کرده است. بر همین اساس، این پژوهش سعی دارد تا از طریق افزایش ارتباط با ساکنان، ادراک آنان را درخصوص کیفیت محیط سکونتشان جویا شده و به شناسایی مؤلفه‌ها و شاخص‌های شکل‌دهنده کیفیت معنایی-ادراکی محله قطارچیان شهر سنندج پرداخته و نقش آن با میزان بهره‌گیری ساکنین از سنجیده شود. جهت دستیابی بدین مهم، سؤال‌های مطرح شده در پژوهش به شرح زیر می‌باشند:

کدام یک از مؤلفه‌های هویت، حس تعلق خاطر، خوانایی و امنیت توصیف‌کننده کیفیت معنایی-ادراکی محله قطارچیان شهر سنندج هستند؟ و هر کدام از این مؤلفه‌ها چگونه سطح کیفی محله قطارچیان را ارزیابی می‌کنند؟

## ۱. چارچوب نظری پژوهش

## ۱-۱- مفهوم کیفیت محیط سکونت

به‌طور کلی کیفیت واژه‌ای است که در تمامی دانش‌ها و زمینه‌های مرتبط با زندگی انسان (Golkar, 2002, p. 38) به شکل شهودی (درون ذهنی) درک و به صورت مستمر در چارچوب گفتمان حوزه‌های مربوطه به کار برده می‌شود (Barati & Kakavand, 2013). کیفیت محیطی، مجموعه صفات و ویژگی‌های محیط است که بر انسان و سایر ارگانسیم‌ها تأثیر می‌گذارد (Dadashpour & Koslokkeh, 2014, p. 7). کیفیت محیطی، سنجش وضعیت محیط در ارتباط با نیازمندی‌های یک یا چند جنبه و یا برای نیاز یا خواسته هر انسان است (Johnson et al., 1997, pp. 581-589). بر همین اساس کیفیت محیط مفهومی انتزاعی است که در نتیجه کارهای انسانی و طبیعی در مقیاس‌های فضایی مختلف عمل می‌کند (Nichol & Wong, 2005, p. 49).

بحث کیفیت محیط را می‌توان به‌عنوان بخش اساسی از مفهوم گسترده‌تر کیفیت زندگی تعریف کرد (RIVM, 2002, p. 13). بر همین اساس مفهومی انتزاعی است که در نتیجه کارهای انسانی و طبیعی در مقیاس‌های فضایی مختلف

عمل می‌کند (Nichol & Wong, 2005, p. 49). کیفیت زندگی به مثابه مفهومی چندبعدی و با اهمیت در زندگی جوامع امروزی، در بسیاری از رشته‌های علمی از جمله برنامه‌ریزی و طراحی شهری و معماری نفوذ یافته است (Ghalibaf et al., 2012, p. 35). به‌طور کلی کیفیت یک شی از دو منبع یا دو عرصه سرچشمه می‌گیرد:

- ۱- عرصه ذهنی فرد و ۲- عرصه عینی شی. کیفیت‌های ضمیری به‌عنوان ارزش‌هایی که به دشواری قابل کمی شدن بوده و به سختی می‌توان آن‌ها را اندازه‌گیری نمود معرفی کرد. کیفیت‌های مرتبط با بیان مطلوب یا نامطلوب و زشت و زیبا بودن اشیاء معمولاً از این دسته هستند. در حالی که کیفیت‌های حقیقی اشیاء را می‌توان به‌عنوان کیفیاتی که ماهیتی قابل اندازه‌گیری دارند و به ظرفیت‌های قابل سنجشی نظیر وزن، ارتفاع و سرعت ارتباط دارند. از این رو در مورد کیفیت یک شی می‌توان گفت: کیفیت یک شی درجه و میزان برتری، مشابهت یا فروتروی آن نسبت به اشیاء دیگر است که توسط انسان ذهنی و عینی به‌عنوان مجموعه ویژگی‌های آن شی درک و محسوب می‌شود (Golkar, 2002, p. 38). بر اساس شکل ۱، کیفیت یک شی از دو منبع «ضمیر» فرد و خود «شی» نشأت می‌یابد که به ترتیب آن‌ها را «ارزش» و «مقیاس اندازه‌گیری» نامیده، بیانگر دو گروه «کیفیت‌های مطلوبی» و «کیفیت‌های اشیاء» هستند (Pourjafar et al., 2010, p. 69).

شکل ۱: عرصه‌بندی کیفیت براساس منشا

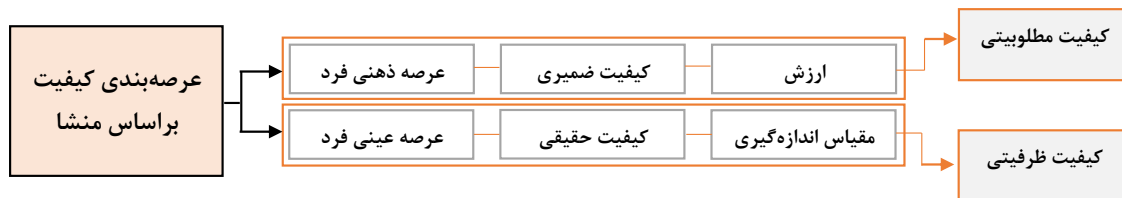

(Golkar, 2002; Pourjafar et al., 2010, p. 69)

بر این اساس کیفیت محیط از برآیند کیفیت اجزای متشکله یک ناحیه معین حاصل می‌شود، اما با این حال بیشتر از جمع اجزای سازنده، بر ادراک کلی از یک مکان دلالت دارد. در پژوهش حاضر مفهوم مورد انتظار از کیفیت محیطی، موضوعی پیچیده و در برگیرنده ادراکات ذهنی، نگرش‌ها و ارزش‌های گروه‌ها و افراد مختلف (Kakavand et al., 2014, p. 103) و مجموعه خصوصیات و ویژگی‌های محیط است که بر انسان و سایر ارگانیسم‌ها تأثیر می‌گذارد. کیفیت محیطی، سنجش وضعیت محیط در ارتباط با نیازمندی‌های یک یا چند جنبه و یا برای نیاز یا خواسته هر انسان است (Johnson, 1997, pp. 581-589). در بررسی‌هایی که به‌وسیله کمپ<sup>۱</sup> در سال ۲۰۰۳ صورت گرفته، تعاریف مختلفی در رابطه با کیفیت محیط ارائه شده‌اند که ابعاد مختلف این بحث را در برمی‌گیرند؛ به‌عنوان مثال کیفیت محیط شامل: محیط با کیفیت، احساس رفاه و رضایتمندی ساکنان را به واسطه مشخصه‌های فیزیکی، اجتماعی و یا نمادین فراهم می‌کند (Dadashpour & Koslokh, 2014, p. 7).

## ۱-۲- کیفیت‌های معنایی - ادراکی

موضوع معنی و وجوه مختلف تجلی آن در کیفیت محیط، به‌ویژه در عرصه شهر و معماری، از نیمه دوم قرن بیستم و پس از افول اندیشه‌های خردگرایانه در چارچوب گرایش‌های هنر مدرنیستی و اقبال به رویکردهای پسامدرن، در ادبیات معماری و شهرسازی مورد توجه قرار گرفته و اغلب در چارچوب مباحث مربوط به نظریه‌های هنجاری و تحلیل نظام ادراکی افراد مورد بحث قرار گرفته است (Kazemi & Behzadfar, 2014, p. 80). با بررسی مطالعات و پژوهش‌های افرادی چون لینچ، راپاپورت، لنگ، شولتز، وایت، ادوارد رلف، اپلارد، دگن و غیره می‌توان به این نتیجه رسید که جنبه‌های ادراکی و تداعی‌کننده معنا به‌هم مرتبط‌اند. تفاوت میان کیفیت‌های ادراکی موجب می‌شود که این کیفیت‌ها در ترکیب با هم، تداعی‌گر «معنی‌ها» برای مخاطبان باشد (Sajadzadeh & Pirbabaiy, 2013, p. 181). از دیدگاه لینچ «ادراک»، تظاهر عینی «معنی» هستند (Lynch, 1979, p. 2). معنایی محیط به‌واسطه حضور در فضا و ادراک آن تعیین می‌شود. تداوم تجربه‌های فضا بر پایه زنجیره‌ای از نظام حرکتی، تحقق شناخت و ادراک فضایی را محقق می‌سازد. کالن سواد بصری و ادراکی را عامل مهمی در ایجاد حس رضایت افراد در تماس با محیط می‌داند (Gosling, 1996, p. 226). بنابراین آنچه در طراحی محیط مورد بی‌توجهی قرار می‌گیرد تأثیر مکان کالبدی بر احساس، عاطفه، حس تعلق خاطر و رضایت عمومی و سلامتی انسان است و این درحالی است که زندگی روزمره افراد محدود به فضاهای مختلفی چون شهر، خیابان، محله، بنا و اتاقی است که در آن زندگی می‌کنند این مکان‌ها بخش مدنی زندگی فرد هستند. مکان‌ها خلق می‌شوند و معنا می‌آفرینند ولی افراد از کنار آن می‌گذرند (Whyte, 1980). شولتز، با نگاهی پدیدارشناسانه به محیط بیان می‌کند که: «انسان به‌واسطه حضور در فضا به‌دنبال آن است که وجود خود را معنادار نموده و پایگاهی در فضا و زمان به‌دست آورد»

(Schulz & Christain, 2010, p. 2).

در پژوهش حاضر مفهوم مورد انتظار از کیفیت محیط سکونت با توجه به این پیچیدگی‌ها انتخاب شده است. همچنین علاوه بر نگرش، ذهنیات و ادراک افراد، خود محیط نیز به‌عنوان یک موجودیت مستقل مورد بررسی قرار می‌گیرد.

## ۲. مدل نظری پژوهش

### ۲-۱-۲- تدوین چارچوب نظری برای تبیین مؤلفه‌های کیفیت محیط

مروری بر ادبیات عوامل، مؤلفه‌ها و شاخص‌های مؤثر بر کیفیت محیط، مجموعه گسترده‌ای از عناصر و مفاهیم وابسته به مفهوم کلیدی «ارتقاء کیفیت محیط» و اجزاء آن را آشکار نمود. برای انتظام بخشیدن به مجموعه‌ای چنین وسیع از عناصر و مفاهیم متکثر و متنوعی که اهل فن به آن‌ها اشاره داشته‌اند، تدوین چارچوب نظری ضرورت دارد. از این‌رو، در این بخش از مطالعه، نخست دو مورد مدل گوناگون که به ترتیب توسط «دانلد اپلیارد» و «جان لنگ» پیشنهاد شده و قابلیت استفاده به‌عنوان چارچوب نظری برای تبیین مؤلفه‌های کیفیت محیط را دارند مورد بررسی قرار خواهند گرفت، سپس با بهره گرفتن از نقاط قوت مدل‌های مذکور، مدل پیشنهادی تحت عنوان «سنجش شاخص‌های سازنده کیفیت محیط به‌عنوان یک چارچوب نظری مناسب جهت بازشناسی و تفسیر مؤلفه‌های سازنده کیفیت محیط» ارائه و بحث خواهد شد.

### ۲-۱-۱-۲- مدل اپلیارد: حالت‌های ادراکی انسانی

براساس مدل پیشنهادی اپلیارد، می‌توان مؤلفه‌های گوناگون کیفیت محیط را براساس پاسخگویی به حالات ادراکی مختلف انسان سازمان‌دهی و طبقه‌بندی نمود. دانلد اپلیارد، واکنش‌های ادراکی «انسان» در برابر «محیط» را به سه حالت زیر تفکیک می‌کند (Appleyard, 1979):

۱. **حالت واکنشی-عاطفی:** این حالت دربرگیرنده واکنش‌های عاطفی<sup>۳</sup> افراد نسبت به محیط است. در این وضعیت، محیط به مثابه محرکی برای برانگیختن احساسات<sup>۴</sup> و تداعی معانی<sup>۵</sup> تلقی می‌شود.
۲. **حالت عملیاتی:** حالتی است که غالباً توسط افراد در زندگی روزمره به‌کار گرفته می‌شود، نظیر تردد از مکانی به مکان دیگر برای انجام عملکرد خاصی همچون کار، ملاقات و غیره.
۳. **حالت استنباطی:** در «حالت استنباطی» افراد برای حمایت از فعالیت‌های «عملیاتی» و «واکنش-عاطفی» خود در جستجوی کسب اطلاعات از محیط و نهایتاً فهم «معنی» آن هستند. در این وضعیت، «اطلاعات استنباط شده» موجب روشن شدن هویت فردی و جمعی محیط و جامعه مرتبط با آن، و نهایتاً تعریف «حس مکان» می‌شود.

### ۲-۱-۲-۲- مدل لنگ: نیازهای انسان در محیط

در ارزیابی محیط مصنوع نیازهای اولیه مورد توجه اندیشمندان است. این اعتقاد عمومی وجود دارد که بدون توجه به این نیازها فضا می‌تواند صدمات زیاد فیزیولوژیکی و روانی به انسان وارد کند (Rapaport, 1993; Lang, 1987; & Proshansky, 1978). برای آن که بتوان یک فضا را به‌عنوان محیطی خوب تلقی نمود لازم است که فضا به نیازهای ابتدایی بشر پاسخ دهد. لنگ (Lang, 1987) ارتباط میان انگیزه و نیاز را چنین توضیح می‌دهد: «انگیزه راهنمایی رفتار است و رفتار در جهت برآورد نیازها است» سپس لنگ نتیجه می‌گیرد که نظریه طراحی محیط باید براساس مفاهیم نیازهای انسان باشد. روانشناسان که در مورد نیازهای انسان نظریه‌پردازی کرده‌اند بخشی از این نیازها را شناسایی کرده‌اند ولی مدل نیاز انسانی مازلو که در کتاب انگیزه و شخصیت (Maslow, 1970) به‌عنوان یک نظریه سلسله مراتبی و کامل مطرح شده است، از نظر طراحان محیط بر دیگر نظرات رجحان داده شده است. نیازهای انسانی مازلو بر اساس نظریه‌های آثار روانشناسانی چون کورت گلدشتاین، جان دیوی و نظریه گشتالت و همچنین ادبیات روانشناسی بنا شده است (Abbasszadeghan, 2006, p. 154). اکثر مردم معمولاً بر اساس مدل سلسله‌مراتب نیازهای مازلو رفتار می‌کنند ولی استثناءهای رفتاری زیادی نیاز مشاهده می‌شود. در مواردی به دلایل فرهنگی و مذهبی و یا به دلایلی خاص رفتار و انگیزه انسان‌ها لزوماً از مدل سلسله‌مراتبی مازلو تبعیت نمی‌کند. به‌عنوان نمونه مشاهده می‌شود که بسیاری از مردم براساس اعتقاداتشان زندگی می‌کنند و آماده‌اند برای حفظ عقیده‌شان زندگی فیزیولوژیک خود را زیر پا بگذارند.

از آنجا که طراحی محیطی به نیازهای انسانی به‌صورت کیفی توجه می‌کند، بدیهی است که این حرفه باید در فرآیند ایجاد هر گونه فضا به این نیازها و روابط متقابل و اجزاء آن‌ها توجه کند. پیچیدگی ارتباط متقابل این نیازها و اجزاء آن‌ها به عقیده لنگ (Lang, 1996) در شکل ۲ دیده می‌شود؛ که در این صورت کیفیت طراحی محیطی را می‌توان بر حسب برآورده ساختن گونه‌های مختلف نیازهای انسان طبقه‌بندی نمود. با توجه به این پیچیدگی روابط متقابل نیازها، پیچیدگی حرفه طراحی محیطی نیز مشخص می‌شود.

شکل ۲: سلسله مراتب نیازهای انسانی؛ حالات ادراکی انسانی و مؤلفه‌ها و شاخص‌های کیفیت محیط و ملاحظات طراحی

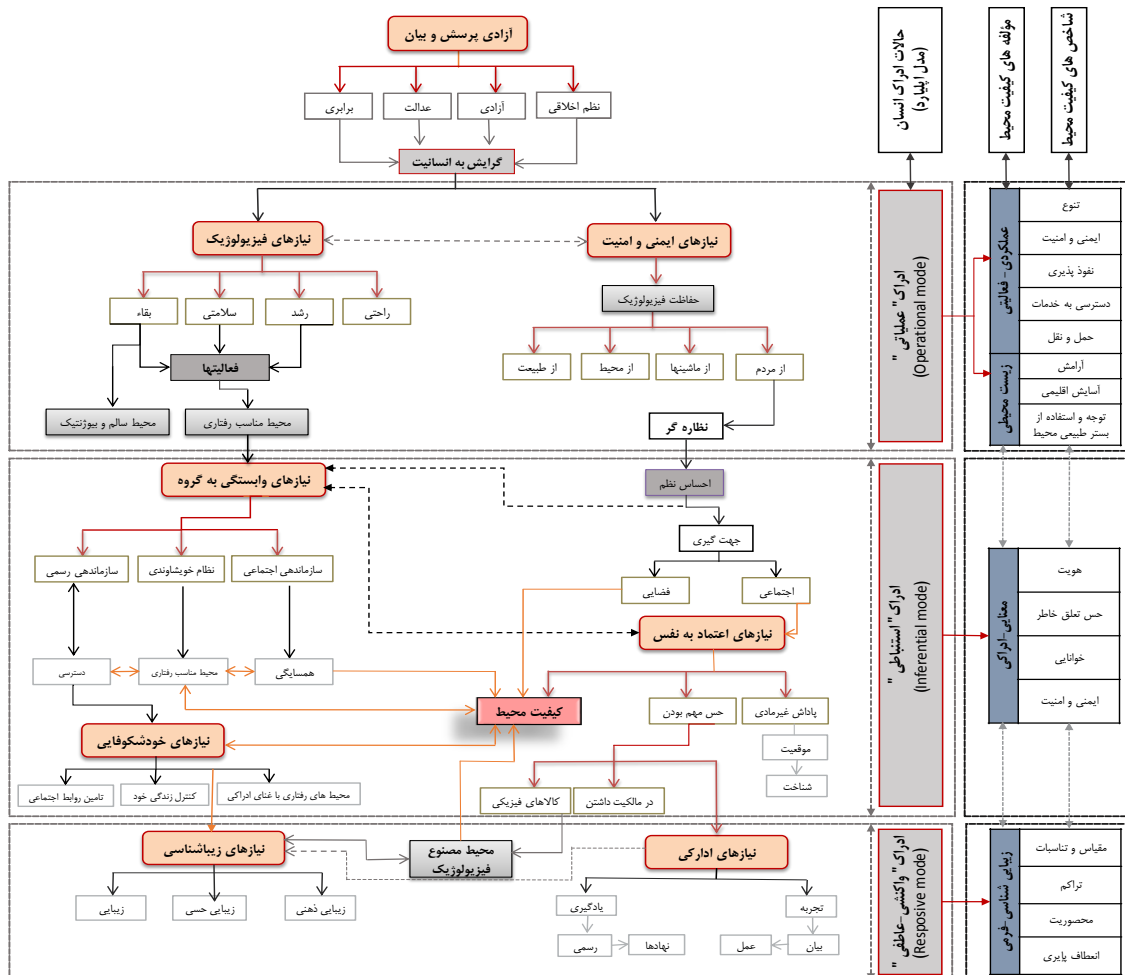

(Lang, 1996)

از آن‌جا که افراد پیوسته در وضعیت حرکت آونگی میان حالت‌های «عملیاتی» و «واکنش-عاطفی» و «استنباطی» هستند، لازم است که کیفیت محیط نیز برآورنده تقاضاهای متنوعی که از محیط می‌روند و انواع توجهاتی که بدان مبذول می‌شود، باشد (Golkar, 2020, p. 134). از این رو، طراحان محیط نمی‌توانند توجه خود را تنها به یکی از حالات سه‌گانه ادراک محیط معطوف نمایند؛ بلکه لازم است که آنان به کیفیت‌هایی که انتظار تجلی آن‌ها در محیط مورد انتظار افراد می‌باشد توجه نموده و طیف وسیع نیازهای افراد در محیط را در طراحی لحاظ نمایند. کیفیت‌های محیط براساس «پلیارد»، بر حسب ارتباطشان با یکی از حالت‌های ادراکی افراد؛ و مدل «لنگ» بر حسب نیاز افراد در محیط قابل طبقه‌بندی هستند.

پورجعفر و همکاران (Pourjafar et al., 2010, p. 71) معتقدند که کیفیت محیط را می‌توان به‌عنوان برآیند چهار نیرو (مؤلفه) درهم تنیده کیفیت عملکردی- فعالیتی، کیفیت تجربی- زیبایی‌شناختی، کیفیت زیست محیطی و معنایی- ادراکی در نظر گرفت. از آنجا که یک محیط ناگزیر به پاسخدهی مناسب به ابعاد گوناگون محیطی است، می‌توان مؤلفه‌های سازنده کیفیت محیط را به موازات چهار مؤلفه مذکور تعریف نمود. در این راستا پژوهش حاضر برای سنجش مؤلفه‌های کیفیت محیط از رویکرد معنایی- ادراکی و جزء شاخص‌های مطرح شده آن توسط ساکنین به‌عنوان رهیافتی مخاطب محور استفاده شده است. مدل مفهومی این پژوهش مطابق شکل ۳ با استفاده از منابع مختلف و در چالش‌های متخصصین و همچنین رفت و برگشت‌های پرسش‌نامه‌های دریافت تصویر ذهنی ساکنین در نمونه مطالعاتی اولیه تکمیل شده است. بنابراین در هر مرحله با توجه به مؤلفه‌های ذهنی که ساکنین از محدوده‌های مطالعاتی مطرح نموده‌اند، به معیارها و مؤلفه‌های معنایی- ادراکی که شامل چهار شاخص هویت، حس تعلق خاطر، خوانایی و ایمنی و امنیت ساکنان از محیط سکونت‌شان افزوده و یا در صورت همپوشانی جمع‌شد. به عبارت بهتر در فاز مطالعات، از دو رویکرد حرفه‌ای

بالا به پایین و بررسی منابع مختلف) و مشارکتی (پایین به بالا) برای توسعه قلمروهای نظری و شاخص‌های مطالعاتی بهره برده شد.

شکل ۳: مدل مفهومی پژوهش جهت تعیین مؤلفه‌ها و سنجش شاخص‌های سازنده کیفیت محیط

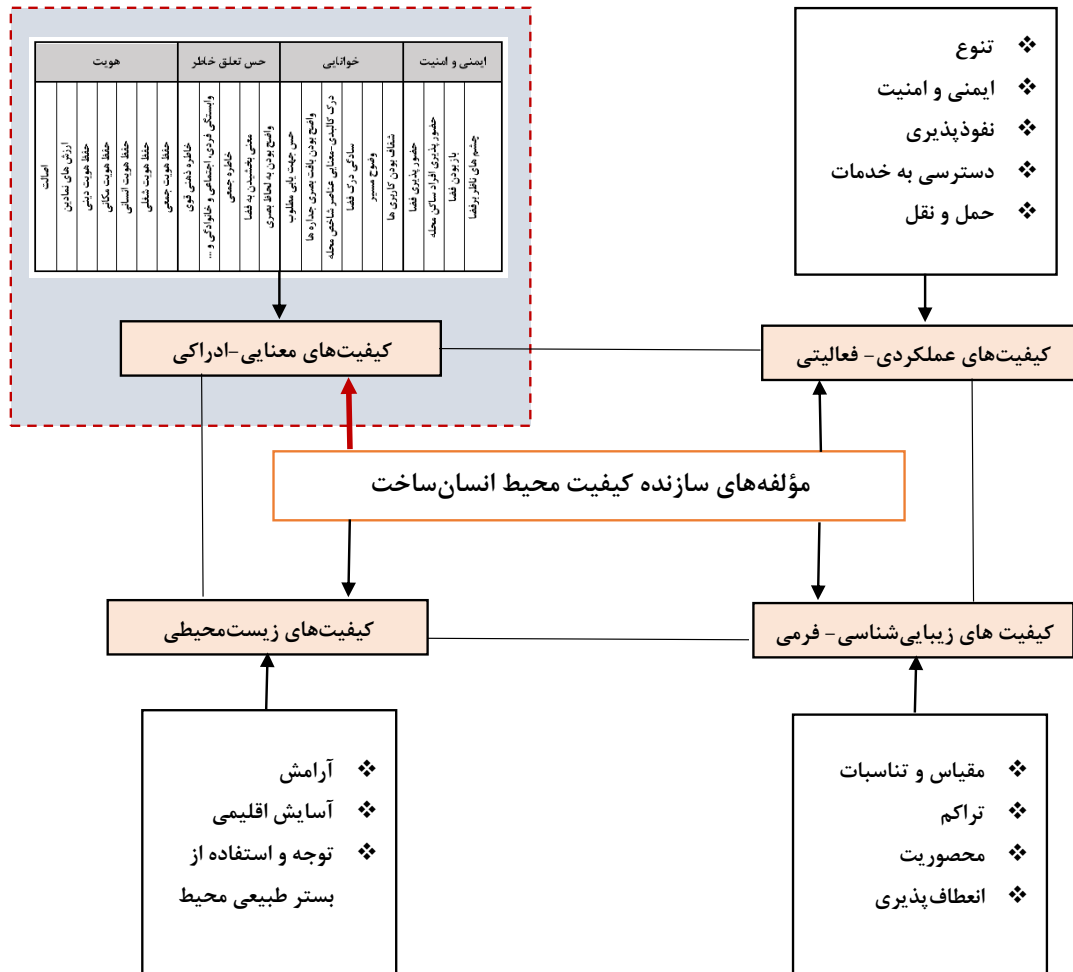

### ۳. روش‌شناسی پژوهش

پژوهش حاضر از لحاظ هدف، کاربردی و از لحاظ شیوه گردآوری داده‌ها، توصیفی از نوع پیمایشی انجام شده است. جامعه آماری پژوهش کلیه بزرگسالان ساکن محله قطارچیان شهر سمنان است. واحد و مبنای جامعه مورد سنجش افراد ۱۸ ساله و بیشتر محله است. با توجه به این‌که پژوهش در دو مرحله کلی انجام شده، حجم نمونه و روش نمونه‌گیری نیز متناسب با هر مرحله تدقیق شده است. در مرحله اول، ادراک ساکنین محله قطارچیان از کیفیت محیط بررسی شده که با توجه به ماهیت اهداف و سؤالات این بخش از پژوهش، روش نمونه‌گیری به صورت در دسترس انجام شده است. در این مرحله دو ملاک برای تعیین افراد نمونه مورد توجه بوده: نخست این‌که ساکن خود محله باشند و دوم این‌که قدمت سکونت آن‌ها بالای ۳۰ سال باشند. در این شیوه، انتخاب نمونه تا آنجا ادامه می‌یابد که اشباع نظری صورت گیرد، بدین معنی که اطلاعاتی که از پاسخ‌های نمونه جدید به دست می‌آید، از جنس همان پاسخ‌های قبلی باشند و واجد اطلاعات جدیدی نباشند. لذا حجم نمونه در این مرحله از پژوهش به ۱۴ نفر ختم شد. در مرحله دوم، براساس فرمول کوکران حجم نمونه جمعیت ۲۵۷۲ نفری محله قطارچیان ۳۳۴ نفر محاسبه شد. بر این اساس، تعداد ۳۷۰ پرسشنامه در میان ساکنین محله توزیع شد. ۲۷ مورد از آن‌ها به دلایل مختلفی نظیر عدم برگشت و یا مخدوش بودن برخی پرسشنامه‌ها حذف شد. به این ترتیب حجم نهایی نمونه و تعداد پرسشنامه‌های تکمیل شده به ۳۴۳ نفر بالغ شد. نمونه‌گیری به صورت در دسترس توزیع شد. نحوه تکمیل پرسشنامه به دو صورت مصاحبه رودرو با مخاطب و یا در اختیار قرار دادن پرسش‌نامه به صورت حضوری به ساکنان و تحویل گرفتن آن‌ها در مراجعات بعدی بود.

به‌منظور شناسایی عوامل زیربنایی کیفیت معنایی- ادراکی محیط پرسشنامه اولیه برگرفته از مبانی نظری مشتمل بر ۲۳ سؤال که دربرگیرنده چهار مؤلفه هویت، حس تعلق خاطر، خوانایی و امنیت بود؛ تهیه و توزیع شد. جهت تعیین اعتبار

ابزار پژوهش و روایی ظاهری پرسشنامه‌ها از روش ارجاع پرسشنامه به اساتید و متخصصین صاحب نظر استفاده شده است. در این زمینه از هفت نفر متخصص در خصوص اعتبار و پوشش کامل پرسشنامه نظرسنجی شده است. در ادامه برای اطمینان بیشتر و تضمین روایی ظاهری پرسشنامه، «پایایی» آن نیز همراه با یک صفحه سفید بین ۳۳ نفر از جامعه آماری مورد نظر توزیع شد و از آن‌ها خواسته شد تا نظرات خود را در مورد پرسشنامه بنویسند. از ۳۳ مورد پرسشنامه توزیع شده، ۲۹ مورد جمع‌آوری که پس از اعمال دو یا سه تغییر جزئی در ظاهر جملات، پرسشنامه در این مرحله نهایی شد. برای ارزیابی میزان پایایی پرسشنامه از روش‌های مختلفی استفاده می‌شود که ضریب آلفای کرونباخ<sup>۸</sup> از پرکاربردترین آن است. مقدار آلفای محاسبه شده در این پژوهش در نمونه مطالعاتی در مجموع برابر ۰/۷۵ و در همه سطوح و ابعاد بالاتر از ۰/۷۰ بوده. لذا می‌توان گفت که پایایی پرسشنامه در مجموع و در همه سطوح و ابعاد مورد تأیید بود. در ادامه شاخص‌های این پرسشنامه از طریق تحلیل عامل تأییدی مورد بررسی قرار گرفت. لذا داده‌های حاصل از پرسشنامه با استفاده از نرم افزار SPSS نسخه ۱۶ و Lisrel نسخه ۸٫۵ استفاده شده و نهایتاً جهت تجزیه و تحلیل اطلاعات، پس از کسب اطمینان حاصل از نرمال بودن داده‌ها توسط آزمون آزمون کولموگروف اسمیرنوف و آزمون کرویت بارلت، از آزمون‌های تحلیل عامل تأییدی و آزمون t تک نمونه‌ای استفاده شد. جهت کمی نمودن مدل تجربی پژوهش و تجزیه و تحلیل داده‌ها، از روش مقیاس‌سازی استفاده شد. مقیاس‌سازی در این پژوهش براساس طیف ۵ گزینه‌ای لیکرت صورت گرفته است. به طوری که امتیاز ۱ نشان‌دهنده کم‌ترین میزان کیفیت و امتیاز ۵ نشان‌دهنده بیشترین میزان کیفیت است. بدین ترتیب عدد ۳ به‌عنوان میانه نظری پاسخ‌ها انتخاب می‌شود ( $1 < X < 5$ ).

محدوده مورد مطالعه محله قطارچیان شهر سنندج است که یکی از محله‌های قدیمی شهر را در بر می‌گیرد (شکل ۴). این محله در قسمت جنوب‌غربی بافت قدیم قرار گرفته که از سوی شرق به خیابان فردوسی و از سوی جنوب به خیابان کشاورز و مردوخ محدود است. این محله دارای مساحت ۲۹۷۷۸۷ مترمربع و جمعیت ۱۰۲۵۳ نفر است که علاوه بر یک مرکز اصلی با فرم خطی تحت عنوان بازارچه قطارچیان دارای یک مرکز فرعی متمرکز به اسم بازارچه وکیل است.

شکل ۴: موقعیت مورد پژوهش



#### ۴. تجزیه و تحلیل داده‌های پژوهش

قبل از بررسی سؤالات پژوهش، لازم بود از رعایت برخی پیش‌فرض‌های اساسی جهت انجام آزمون‌های پارامتریک و به ویژه تحلیل عاملی تأییدی اطمینان حاصل شود. در این زمینه یکی از پیش‌فرض‌های مورد نیاز جهت استفاده از آزمون‌های پارامتریک، نرمال بودن توزیع داده‌ها می‌باشد. جهت قضاوت در مورد نرمال بودن توزیع داده‌ها از آزمون

کولموگروف اسمیرنوف استفاده شد. همان گونه که در جدول ۱ ملاحظه می‌شود، مقدار آماره Z برابر با ۰/۶۸۴ و سطح معناداری حاصل، ۰/۷۳۸ بود ( $p < ۰,۰۵$ ). از آن جا که مقدار Z در سطح خطای کمتر از ۰/۰۵ معنادار نبود، لذا فرض صفر مبنی بر نرمال بودن توزیع داده‌ها تأیید می‌شود. یکی دیگر از پیش فرض‌های مورد بررسی، کفایت نمونه مورد مطالعه جهت انجام تحلیل عاملی بود. بر این اساس مشخص شد که مقدار آماره KMO، برابر با ۰/۸۴۵ می‌باشد. از آن جا که این مقدار بالاتر از ۰/۷ می‌باشد، لذا می‌توان گفت، داده‌های پژوهش قابل تقلیل به تعدادی عوامل زیربنایی و مکنون می‌باشند. همچنین با استناد به مقدار آماره مجذور کای در آزمون کرویت بارتلت، مشخص می‌شود که مقدار این آماره برابر با ۲/۳۱۲ و سطح معناداری حاصل، ۰/۰۰۰۱ می‌باشد. با توجه به معنی دار بودن مقدار مجذور کای در آزمون بارتلت، می‌توان نتیجه گرفت که بین گویه‌های داخل هر یک از عوامل زیربنایی، همبستگی بالایی وجود دارد و از طرف دیگر بین گویه‌های یک عامل با گویه‌های عوامل دیگر، همبستگی خاصی مشاهده نمی‌شود. در مجموع بر اساس نتایج آزمون KMO و بارتلت می‌توان گفت کفایت نمونه مورد مطالعه جهت انجام تحلیل عاملی مورد تأیید می‌باشد.

جدول ۱: نتایج بررسی نرمال بودن توزیع داده‌ها و کفایت نمونه‌گیری

آزمون کرویت بارتلت			شاخص کفایت نمونه‌گیری کیزر-میر-اولکین	آزمون کولموگروف اسمیرنوف	
سطح معناداری	درجه آزادی	مجذور کای		سطح معناداری	آماره Z
۰/۰۰۰	۲۵۳	۲/۳۱۲	۰/۸۴۵	۰/۷۳۸	۰/۶۸۴

در جدول ۲، نتایج تحلیل عاملی تأییدی پیرامون توصیف کیفیت معنایی- ادراکی محیط بر حسب چهار مؤلفه هویت، حس تعلق خاطر، خوانایی و امنیت ارائه شده است. همان طور که ملاحظه می‌شود مقدار t در مورد سه بعد هویت، حس تعلق خاطر و خوانایی، بالاتر از ۱/۹۶ می‌باشد و لذا به نظر می‌رسد که این ابعاد بتوانند توصیف‌کننده کیفیت معنایی- ادراکی محیط باشند. با این حال مقدار t در مورد مؤلفه امنیت، برابر با ۰/۸۶- می‌باشد و معنادار نیست. بنابراین مؤلفه امنیت نمی‌تواند در بافت محله مورد مطالعه، توصیف‌کننده مناسب کیفیت معنایی- ادراکی محیط باشد.

جدول ۲: خلاصه مدل تحلیل عاملی تأییدی اولیه

مؤلفه	آماره بتا	آماره t
هویت	۱/۰۲	۹/۲۵
حس تعلق خاطر	۰/۹۹	۱۱/۷۱
خوانایی	۰/۵۱	۵/۳۶
امنیت	-۰/۰۴	-۰/۸۶

Chi-Square: ۸۳۳,۲۴ df: ۲۲۶ P-value: ۰,۰۰۰ RMSEA: ۰,۰۸۹

از آن جا که مقدار t متناظر با بتای مؤلفه امنیت معنادار نبود، لذا در ادامه این مؤلفه و شاخص‌های بیانگر آن از مدل تحلیل عاملی خارج شده و مدل نهایی پژوهش مورد آزمون قرار گرفت. در جدول ۳، خلاصه مدل تحلیل عاملی تأییدی اصلاح شده ارائه شده است. همچنین نتایج این مدل در نمودارهای ۱ و ۲ نیز قابل استنباط است. همان طور که ملاحظه می‌شود، مقادیر t متناظر با بارهای عاملی هر سه بعد هویت، حس تعلق خاطر و خوانایی، در محله قطارچیان سنندج بالاتر از ۱/۹۶ هستند و بیانگر آن هستند که این ابعاد به خوبی بر روی متغیر کیفیت معنایی- ادراکی محیط این محله بار شده‌اند. در این میان مؤلفه حس تعلق خاطر با بار عاملی ۰/۸۴، بیش از دو بعد دیگر می‌تواند توصیف‌کننده کیفیت معنایی- ادراکی محیط باشد. پس از این مؤلفه، دو مؤلفه هویت و خوانایی به ترتیب در رده‌های بعدی قرار دارند. در زمینه برازندگی مدل تصحیح شده نیز می‌توان گفت که با توجه به معنادار بودن آماره مجذور کای، از آن جا که مقدار RMSEA برابر با ۰/۰۸۹ است و این مقدار، کمتر از ۰/۱ می‌باشد، لذا می‌توان گفت که مدل نهایی پژوهش مبنی بر تقلیل شاخص‌های بیانگر کیفیت معنایی- ادراکی محیط محدوده مورد مطالعه به سه مؤلفه هویت، حس تعلق خاطر و خوانایی، مدل نسبتاً خوب و قابل قبولی است.

جدول ۳: خلاصه مدل تحلیل عاملی تأییدی اصلاح شده

مؤلفه	آماره بتا	آماره t
هویت	۰/۷۷	۹/۲۴



۱۱/۷۵	۰/۸۴	تعلق
۵/۳۸	۰/۵۱	خوانایی
Chi-Square: ۵۵۰,۵۷ df: ۱۴۹ P-value: ۰,۰۰۰ RMSEA: ۰,۰۸۹		

نمودار ۱: مدل تحلیل عاملی در حالت تخمین استاندارد

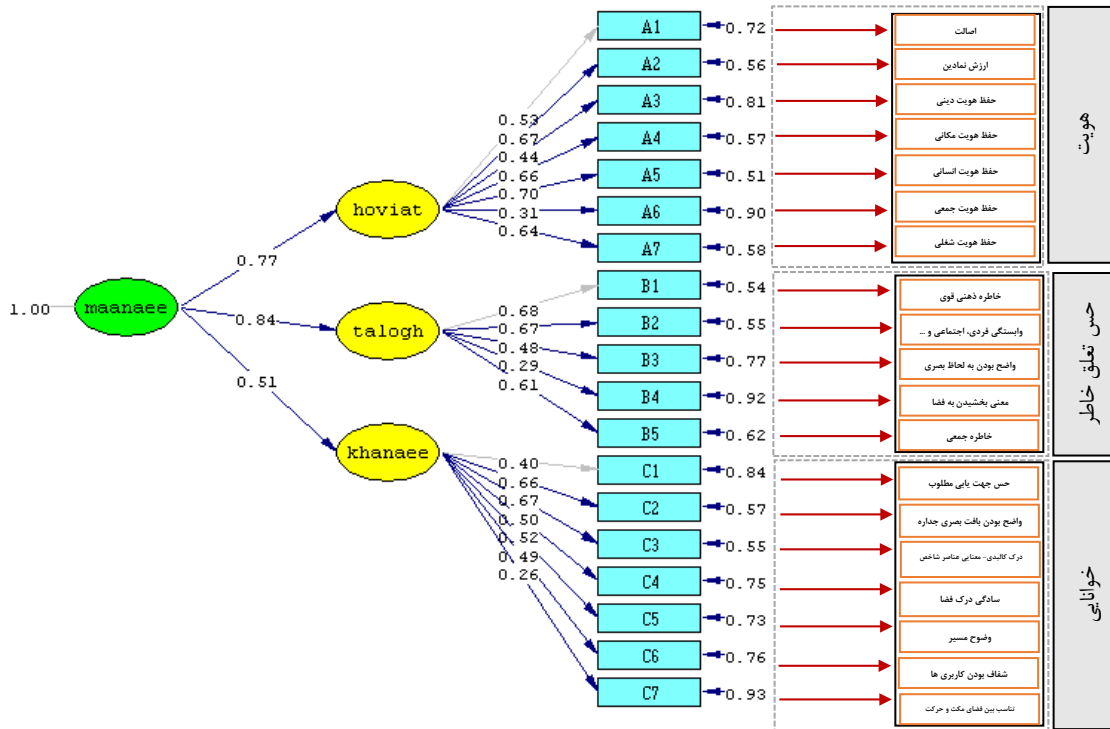

نمودار ۲: مدل تحلیل عاملی در حالت معناداری

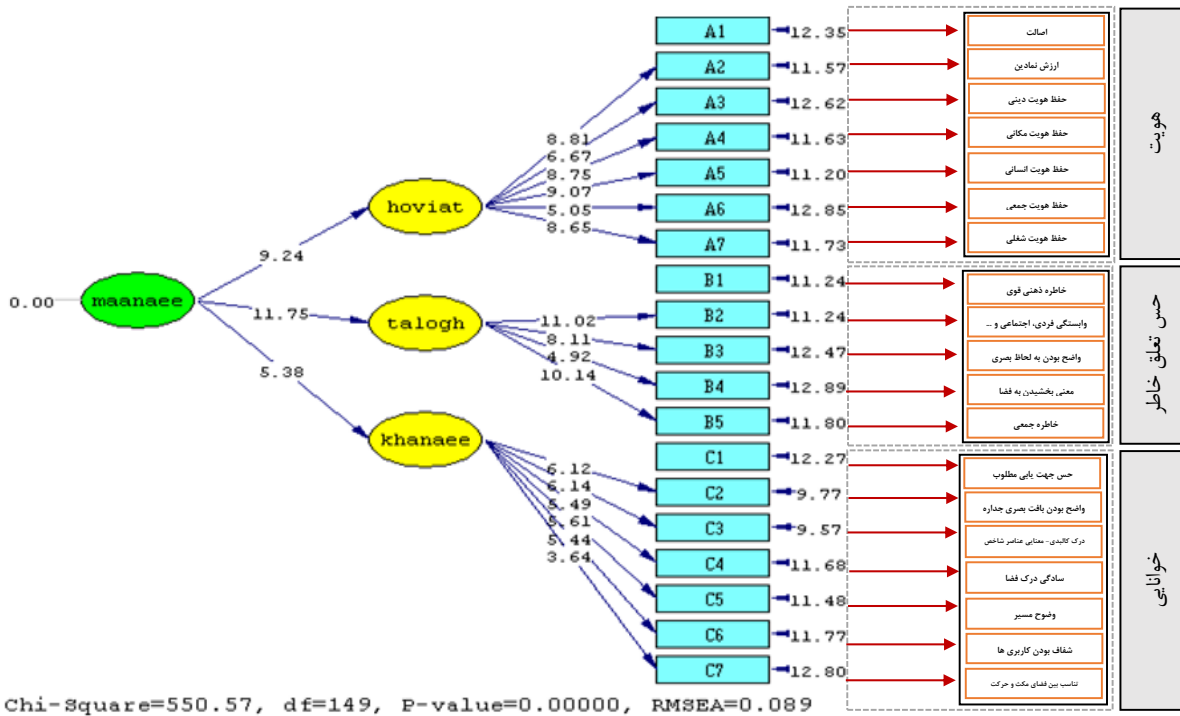

به منظور تحلیل جامع تر نتایج، در جدول ۴، بارعاملی و آماره  $t$  متناظر با شاخص‌های نوزده‌گانه و نهایی بیانگر ابعاد کیفیت معنایی - ادراکی محیط ارائه شده است. همان‌طور که ملاحظه می‌شود، مقادیر  $t$  متناظر با بارعاملی همه شاخص‌ها، بالاتر از ۱/۹۶ بوده و بیانگر آن هستند که این شاخص‌ها به‌خوبی بر روی ابعاد مورد نظر بار شده‌اند. همچنین براساس نتایج ارائه شده، در مورد مؤلفه هویت، شاخص حفظ هویت انسانی با بارعاملی ۰/۷۰، بهتر از سایر شاخص‌ها می‌تواند توصیف‌کننده این مؤلفه باشد. در مورد مؤلفه حس تعلق خاطر، شاخص خاطره ذهنی قوی از محله با بارعاملی ۰/۶۸، توصیف‌کننده مناسب‌تری برای مؤلفه حس تعلق خاطر است و در نهایت مؤلفه خوانایی نیز بیشترین حساسیت را به شاخص درک کالبدی- معنایی عناصر شاخص محله مورد مطالعه دارد.

جدول ۴: بارعاملی و آماره  $t$  متناظر با شاخص‌های بیانگر ابعاد کیفیت معنایی - ادراکی محیط

مؤلفه‌ها						زیر شاخص‌های مؤلفه معنایی- ادراکی کیفیت محیط
خوانایی		حس تعلق خاطر		هویت		
آماره $t$	بارعاملی	آماره $t$	بارعاملی	آماره $t$	بارعاملی	
				۷/۶۶	۰/۵۳	اصالت
				۸/۸۱	۰/۶۷	ارزش‌های نمادین
				۶/۶۷	۰/۴۴	حفظ هویت دینی
				۸/۷۵	۰/۶۶	حفظ هویت مکانی
				۹/۰۷	۰/۷۰	حفظ هویت انسانی
				۵/۰۵	۰/۳۱	حفظ هویت شغلی
				۸/۶۵	۰/۶۴	حفظ هویت جمعی
		۱۱/۰۵	۰/۶۸			خاطره ذهنی قوی
		۱۱/۰۲	۰/۶۷			وابستگی فردی، اجتماعی و خانوادگی و غیره
		۸/۱۱	۰/۴۸			خاطره جمعی
		۴/۹۲	۰/۲۹			معنی بخشیدن به فضا
		۱۰/۱۴	۰/۶۱			واضح بودن به لحاظ بصری
۴/۵۴	۰/۴۰					حس جهت‌یابی مطلوب
۶/۱۲	۰/۶۶					واضح بودن بافت بصری جداره‌ها
۶/۱۴	۰/۶۷					درک کالبدی- معنایی عناصر شاخص محله
۵/۴۹	۰/۵۰					سادگی درک فضا
۵/۶۱	۰/۵۲					وضوح مسیر
۵/۴۴	۰/۴۹					شفاف بودن کاربری‌ها
۳/۶۴	۰/۲۶					تناسب بین فضای مکت و حرکت

پس از آن که شاخص‌ها و ابعاد بیانگر کیفیت معنایی- ادراکی محیط شناسایی شدند، در ادامه کیفیت معنایی- ادراکی محله قطارچیان از طریق آزمون  $t$  تک نمونه‌ای مورد بررسی قرار گرفت. بر مبنای نتایج جدول ۵، میانگین نمره کیفیت معنایی- ادراکی برابر با ۳/۴۶ و مقدار آماره  $t$  برابر با ۱۵/۰۹ می‌باشد. از آن‌جا که مقدار  $t$  مثبت و در سطح ۰/۰۱ است، ( $p > ۰.۰۱$ ) بنابراین فرض صفر مبنی بر عدم تفاوت میانگین تجربی با میانگین نظری رد می‌شود. همچنین از آن‌جا که میانگین تجربی بزرگ‌تر از میانگین نظری می‌باشد، لذا مشخص می‌شود که کیفیت معنایی- ادراکی محله قطارچیان، به‌طور معناداری بالاتر از متوسط است. نتایج آزمون  $t$  تک نمونه‌ای در مورد هر یک از مؤلفه‌های کیفیت معنایی- ادراکی محیط نیز نشان می‌دهد که مقادیر  $t$  در مورد هر سه مؤلفه هویت، حس تعلق خاطر و خوانایی، مثبت و معنادار است. بنابراین ادراکات افراد نمونه مبنی بر وضعیت محله قطارچیان بر حسب هر یک از این مؤلفه‌ها نیز، به‌طور معناداری بالاتر از متوسط است.

جدول ۵: آزمون t تک نمونه‌ای پیرامون ارزیابی وضعیت درگیری شغلی در نمونه مورد مطالعه

متغیر	تعداد	میانگین تجربی	انحراف استاندارد	میانگین نظری	آماره t	درجه آزادی	سطح معناداری
کیفیت معنایی- ادراکی	۳۴۳	۳/۴۶	۰/۵۷۰	۳	۱۵/۰۹	۳۴۲	۰/۰۰۰
هویت	۳۴۳	۳/۶۱	۰/۶۹۲	۳	۱۶/۴۰	۳۴۲	۰/۰۰۰
حس تعلق خاطر	۳۴۳	۳/۴۵	۰/۷۹۳	۳	۱۰/۵۸	۳۴۲	۰/۰۰۰
خوانایی	۳۴۳	۳/۳۲	۰/۶۱۵	۳	۹/۸۶	۳۴۲	۰/۰۰۰

### ۵. نتیجه‌گیری

یکی از جنبه‌های مهم پژوهش‌های کیفیت محیط، سنجش کیفیت محیط شهری مطابق با ادراک، استفاده‌کنندگان و ساکنان در قالب الگوی سلسله مراتبی است. پژوهش حاضر، با مفهوم‌سازی بنیان‌های کیفیت معنایی- ادراکی محیط، چارچوب تهیه شده را در محله قطارچیان شهر سنندج مورد ارزیابی قرار داد. در این راستا ابتدا از طریق تحلیل عاملی تأییدی، ساختار عاملی پرسشنامه مورد مطالعه قرار گرفت و در ادامه کیفیت معنایی- ادراکی محیط محله قطارچیان سنندج به‌عنوان واحد مورد مطالعه بررسی شد.

نتایج بخش اول پژوهش تأییدی بر این است که شاخص‌های بیانگر معنایی- ادراکی محدوده مورد مطالعه به سه بعد هویت، حس تعلق خاطر و خوانایی قابل تقلیل می‌باشد. به بیانی دیگر علی‌رغم آنچه در ادبیات موضوع تبیین شد، شواهد تجربی مطالعه اخیر بیانگر آن است که بعد امنیت نمی‌تواند توصیف‌کننده مناسب کیفیت معنایی- ادراکی محیط باشد. همچنین براساس نتایج حاصل شده، مؤلفه حس تعلق خاطر، بیش از دو بعد دیگر کیفیت معنایی- ادراکی محله را انعکاس می‌دهد. دلیل این موضوع را می‌توان به وجود خاطره جمعی در مرکز محله اصلی و فرعی، ماندگاری سکونت اهالی اصلی محله به دلیل وابستگی قوی همسایگان و دوستان، مشارکت زیاد اهالی محله در برگزاری مراسم‌های فرهنگی و مذهبی و نیز وجود وابستگی ساکنین به نوع معماری و تزیینات به کار رفته نسبت داد.

همچنین نتایج بیانگر آن است که شاخص حفظ هویت انسانی بیشترین نقش را در تعیین و تعریف مؤلفه هویت داشته که دلیل آن را می‌توان به وجود اشخاص قابل اعتماد در محله نسبت داد. نیز قابل توجه این که شاخص خاطره ذهنی قوی، از مؤلفه حس تعلق خاطر بیشترین توصیف‌کنندگی و نیز شاخص درک کالبدی- معنایی عناصر شاخص محله بیشترین حساسیت را در مؤلفه خوانایی دارند که دلیل آن را می‌توان در راستای برجستگی بعد معنایی عناصر شاخص محله همچون عمارت و کیل و مراکز محله قطارچیان مورد توجه قرار داد. براساس نتایج بدست آمده از امتیازات و آزمون‌های صورت گرفته بر روی داده‌ها، میزان کیفیت محیط معنایی- ادراکی محله قطارچیان سنندج به‌طور معناداری بالاتراز متوسط ( $1 < 3/46 < 5$ ) ارزیابی می‌شود. در این راستا مؤلفه هویت بیشترین سطح معنی‌داری را نسبت به مؤلفه‌های حس تعلق خاطر و خوانایی داراست.

از آن‌جا که مؤلفه حس تعلق خاطر بیش از سایر ابعاد می‌تواند بیانگر کیفیت معنایی- ادراکی کیفیت محله قطارچیان سنندج باشد، لذا پیشنهادهای زیر برای بهبود ادراکات ساکنین از کیفیت محیط ارائه می‌شود:

- حفظ و مرمت عناصر قدیمی و خاطره انگیز حمام‌های قدیمی (شیشه، پاشاخان، آقاسی و طوبی خانم) و تغییر عملکرد آن‌ها در محله
- استفاده از الگوها و تزیینات آجری خاص سردرهای محله در ساخت‌وسازهای جدید محله
- ایجاد فضاهای باز همسایگی مشترک و فضای سبز با عملکردهای تفریحی جهت برقراری معاشرت، تعامل و ارتباط همسایگان، دوستان در ماندگاری راسته کوچه مسجد طوبی خانم
- ایجاد پاتوق‌های درون محله برای افراد با سطح تحصیلات پایین با استفاده از فضا سازی مناسب جهت تقویت ملاقات افراد با سنین متفاوت و خاطره جمعی در مرکز محله بازارچه و کیل و جلو عمارت و کیل با استفاده از مبلمان شهری مناسب
- حفظ و تقویت پتانسیل‌های ارزشی با رویکرد فضاهای افزایش‌دهنده خاطرات جمعی با ایجاد مرکز محله در فاصله مابین مرکز محله اصلی و فرعی جهت ایجاد دید به المان‌های تاریخی محله و شهر (به‌عنوان مثال مسجد جامع سنندج

- و پل فردوسی)
- بیشتر مخاطب قرار دادن انسان در فضا و هماهنگ‌تر بودن الگوهای رفتاری فضا با انسان با تقویت گره‌های مرکز محله با ایجاد پاتوق‌های درون محله‌ای به تناسب سن
  - تقویت غنای حسی مخاطب در مرکز محله با کاهش بوی‌های نامطلوب در محله و ایجاد بافت بصری، ایجاد لکه‌های سبز و تقویت کاربری‌های متنوع در راسته مرکز محله بازارچه و کیل

### پی‌نوشت

1. van Kamp
2. Resposive mode
3. emotional
4. Feeling
5. Association
6. Operational mode
7. Inferential mode
8. Cronbach

## References

- Abbasszadeghan, M. (2006). Socio-psychological Dimensions of Urban Spaces. *International Journal of Engineering Sciences, Science and Technology University*, 16.
- Appleyard, D. (1979). *Planning a Pluralistic City*. Cambridge, MA: MIT Press.
- Barati, N., & Kakavand, E. (2013). Comparative Evaluation of the Environmental Quality of Residential Place with an Emphasis on Citizens' Image; Case Study: Qazvin City. *HONAR-HA-YE-ZIBA Journal*, 18(3), 25-32.
- Brunswik, E. (1956). *Perception and the Representative Design of Psychological Experiments*. Berkeley: University of California Press.
- Dadashpour, H., & Koslokheh, S. (2014). *Evaluation of Interaction between Person and Living Environment in New Neighborhoods by Using Objective and Subjective Quality Assessment; Case study: Tehran's Oil Town. Motaleate-Shahri*, 6.
- Evans, G.W., & Cohen, S. (1987). *Environmental Stress*. (Stokols, D., & Altman, I. Ed.). Handbook of Environmental Psychology, New York: Wiley, 1.
- Ghalibaf, M.B., Rostaie, M., Ramazanzadhe, L.M., & Taheri, M.R. (2012). Evaluation of Urban Life Quality; Case Study of Nowyabad Neighborhood. *Journal of Geography and Environmental Studies*, 31, 33-53.
- Gibson, J.J. (1979). *An Ecological Approach to Visual Perception*. Boston, MA: Houghton Mifflin.
- Gifford, R. (1997). *Environmental Psychology; Principles and Practice*. Boston, Allyn and Bacon.
- Gilderbloom, J., & Brazley, p. (2005). *A Study of Housing and Neighborhood Satisfaction*. Louisville: University of Louisville.
- Golkar, K. (2002). The Components of Urban Quality. *Soffeh*, 32, 65-38.
- Gosling, D. (1996). *Gordon Cullen: Vision of Design*. Britain: Academy Editions.
- Johnson, D.L., Ambrose, S.H., & Bassett, T.J. (1997). Meanings of Environmental Terms. *Journal of Environmental Quality*, 26, 581-589.
- Kakavand, E., Barati, N., & Aminzade, G.R. (2014). Comparative Assessment of Mental Image of Citizens with Planners to Quality of the Urban Environment; Case Study: Qazvin Distressed Area. *Bagh-e-Nazar*, 25, 101-112.
- Kaplan, R., & Kaplan, S. (1989). *Experience of Nature*. New York: Cambridge.
- Kazemi, A., & Behzadfar, M. (2014). Recognition the System of Environmental Meanings in Historical Environments with an Emphasis on Social Transformations of the Audience; Case Study: Sayyhalan Neighborhood of Rasht. *Motaleate-Shahri*, 6, 75-87.
- Lange, J. (1987). *The Creation of Architecture Theories*. (A. Einifar, Trans.). Tehran: Tehran University Press.
- Lange, M.H., & Lundholm, R.J. (1996). Corporate Disclosure Policy and Analyst Behavior. *The Accounting Review*, 71(4), 467-492
- Lynch, k., & Carr, s. (1979). *Open Space: Freedom and Control*. Reprinted in T. Banerjee and M. South Worth (eds) (1995). *City Sense and City Design: Writings and Projects of Kevin Lynch*, Cambridge, MA: MIT press.
- Maslow, A. (1970). *Motivation and personality*, Harper & Row. New York.
- Nichol, J., & Wong, S.M. (2005). Modeling Urban Environmental Quality in a Tropical City. *Landscape and Urban Planning*, 73, 49-58.
- Pakzad, J. (2008). *Guideline for Urban Designing in Iran*. Shahidi, Tehran.
- Porteous J.D. (1971). Design with People: The Quality of the Urban Environment. *Environment and Behavior*, 3, 155-177.
- Pourjafar, M. (2010). The Effect of Improving Visual Art on Improving the Urban Public Environments; Case Study: Tehran- Azadi Street. *Urban Management*, 24, 67-73.
- Proshansky, H.M. (1978). The City and Self Identity. *Environment and Behavior*, 10(2), 147-169.
- Proshansky, H.M., Fabian, A.K., & Kaminoff, R. (1983). PI Ceidentity: Physical World Socialization of the Self. *Journal of Environmental Psychology*, 3, 57-83.
- Rafeiyan, M., & Mavlouidi, J. (2014). *Approaches and Methods for Measuring the Quality of Urban Residential Environment*. Azarakhsh, Tehran.
- Rafeiyan, M., Kademi, M., & Alipour, R. (2012). Sustainable Neighborhood Development Strategies. *Journal of Tarh-o-namad*, Tehran, 3.
- Rapoport, A. (1993). *The Meaning of the Built Environment: A Nonverbal Communication Approach*. Tucson, AZ: University of Arizona Press.
- RIVM (National Institute for Public Health and the Environment). (2002). *Environmental Risk Limits for Twelve Substances*. Prioritised on the Basis of Indicative Risk Limits, RIVM Report 601782003, Netherlands.
- Saeidnia, A. (2004). *Urban Development Plans, Problems and Strategies*. Mahnameh-ye-Shardari-ha, Tehran, 8.

- Sajadzadeh, H., & Pirbabaïy, M.T. (2013). The Process of Occurrence of Meaning in the Urban Space. *Arman-shahr Architecture & Urban Development Journal*, 5(9), 177-186.
- Schulz, S., & Christian, N. (2010). *Pre sence, Language, Place*. Skira Library of Architecture.
- Van Kamp, I., Leidelmeijer, K., Marsman, G., & De Hollander, A. (2003). Urban Environmental Quality and Human Well-being towards a Conceptual Framework and Demarcation of Concepts. A Literature Study, *Journal of Landscape and Urban Planning*, 65, 5-18.
- Whyte, W. (1980). *Social Life of Small Urban Space*. Conservation Foundation.
- Whyte, W.H. (1980). *The Social Life of Small Urban Spaces*. New York, Conservation Foundation.
- Wolhwill, J.F., & Kohn, I. (1973). The Environment as Experienced by the Migrant: An Adaptation-level Approach. *Representative Research in the Social Psychology*, 4, 135-164.